

**vivitek**<sup>®</sup> User's Manual  
Vivid Color, Vivid Life

**D967  
D966HD  
D968U  
Series**

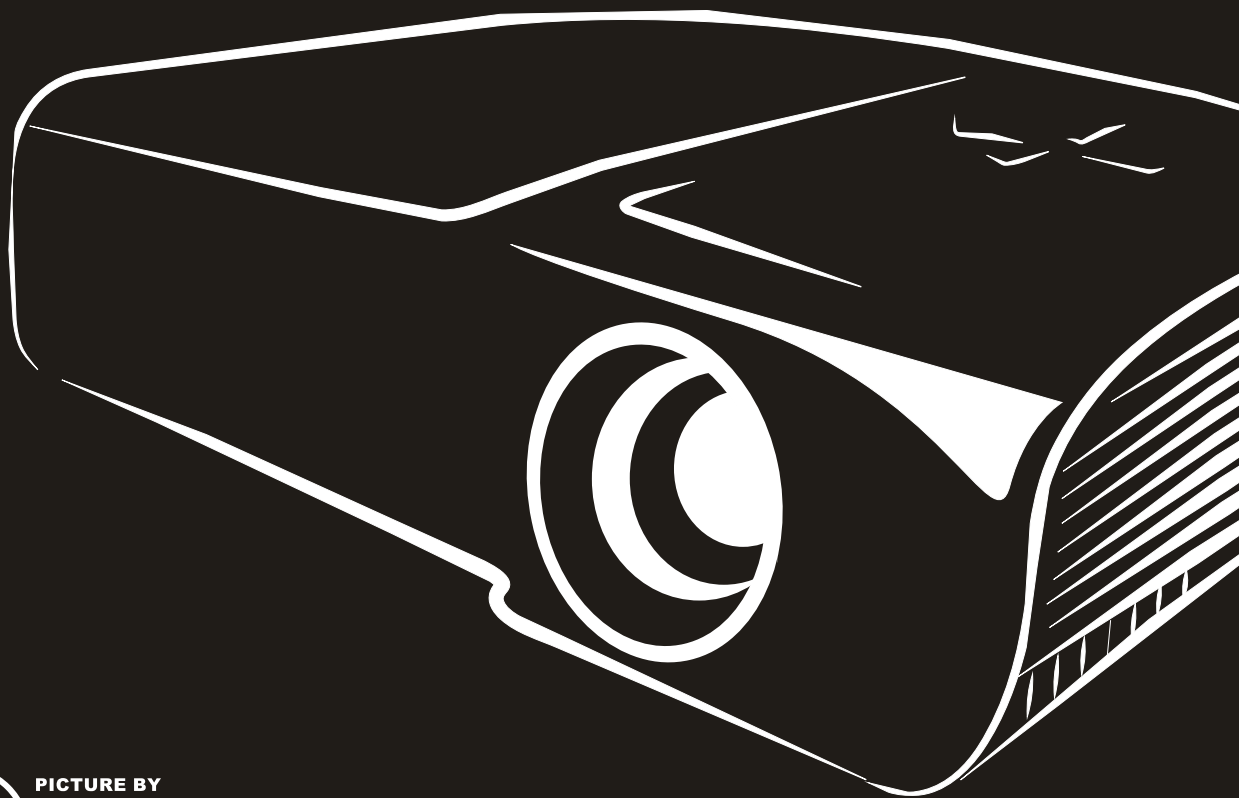

## Direitos do Autor

Esta publicação, incluindo todas as fotografias, ilustrações e programa é protegida pelas leis de direito do autor internacionais com todos os direitos reservados. Nem este manual nem o material contido aqui podem ser reproduzidos sem um consentimento escrito do autor.

© Copyright 2013

## Cláusula de Desesresponsabilização

As informações contidas neste documento estão sujeitas a alteração sem aviso prévio. O fabricante não tem representações ou garantias em relação ao conteúdo aqui descrito e não se responsabiliza especificamente por qualquer garantia implicada de comercialização ou ajuste para qualquer objectivo em particular. O fabricante reserva o direito de revisar esta publicação e fazer alterações periodicamente no conteúdo aqui descrito sem obrigação de fabricante de notificar qualquer pessoa de tal revisão ou alteração.

## Reconhecimento de Marca Registada



Kensington é uma marca registada americana da ACCO Brand Corporation com registos emitidos e aplicações pendentes em outros países.



HDMI, o Logótipo HDMI e High-Definition Multimedia Interface são marcas comerciais ou registadas da HDMI Licensing LLC nos Estados Unidos e noutros países.

Todos os outros nomes usados neste manual são de propriedades de seus respectivos proprietários e são reconhecidas.

## Informações Importantes de Segurança

**Importante:**

Recomenda-se ler esta secção cuidadosamente antes de usar o projector. Estas instruções de segurança e uso asseguram o uso do aparelho por muitos anos com segurança. Guarde este manual para referência futura.

### Símbolos Usados

Símbolos de aviso são usados na unidade e neste manual para o alertar sobre situações perigosas.

Os seguintes estilos são usados neste manual para o alertar sobre informações importantes.

**Nota:**

Contém informações adicionais sobre o assunto em questão.

**Importante:**

Contém informações que devem ser observadas.

**Cuidado:**

O alerta sobre situações que podem danificar a unidade.

**Aviso:**

O alerta sobre situações que podem danificar a unidade, criar ambiente perigoso ou causar lesão.

O manual contém peças e itens de componentes nos menus OSD que são escritos em negrito como neste exemplo.

“Prima o botão **Menu** no controlo remoto para abrir o menu **Principal**.”

### Informações Gerais de Segurança

- Não abra a caixa. Além da lâmpada de projecção, não deve reparar nenhuma parte interna por pessoal não qualificado. Para o reparo, contacte pessoal qualificado.
- Siga todos os avisos e precauções neste manual e na caixa da unidade.
- A lâmpada de projecção é extremamente brilhante conforme o desenho. Para evitar lesão as vistas, não olhe dentro da lente quando a lâmpada estiver ligada.
- Não coloque a unidade numa superfície, carrinho ou stand instável.
- Evite usar o sistema próximo de água, na luz solar directa ou próximo dum dispositivo de aquecimento.
- Não coloque quaisquer objectos pesados, tal como livros ou bolsas, em cima da unidade.

### Aviso de Instalação do Projector

- Coloque o projector na posição horizontal.  
**O ângulo de inclinação do projector não deverá exceder 15 graus** e o mesmo apenas deverá ser instalado no tecto ou numa mesa, caso contrário a duração da lâmpada poderá diminuir drasticamente, bem como poderão ocorrer outros **danos inesperados**.



- Deixe pelo menos 50 cm de espaço ao redor da ventilação de exaustão.

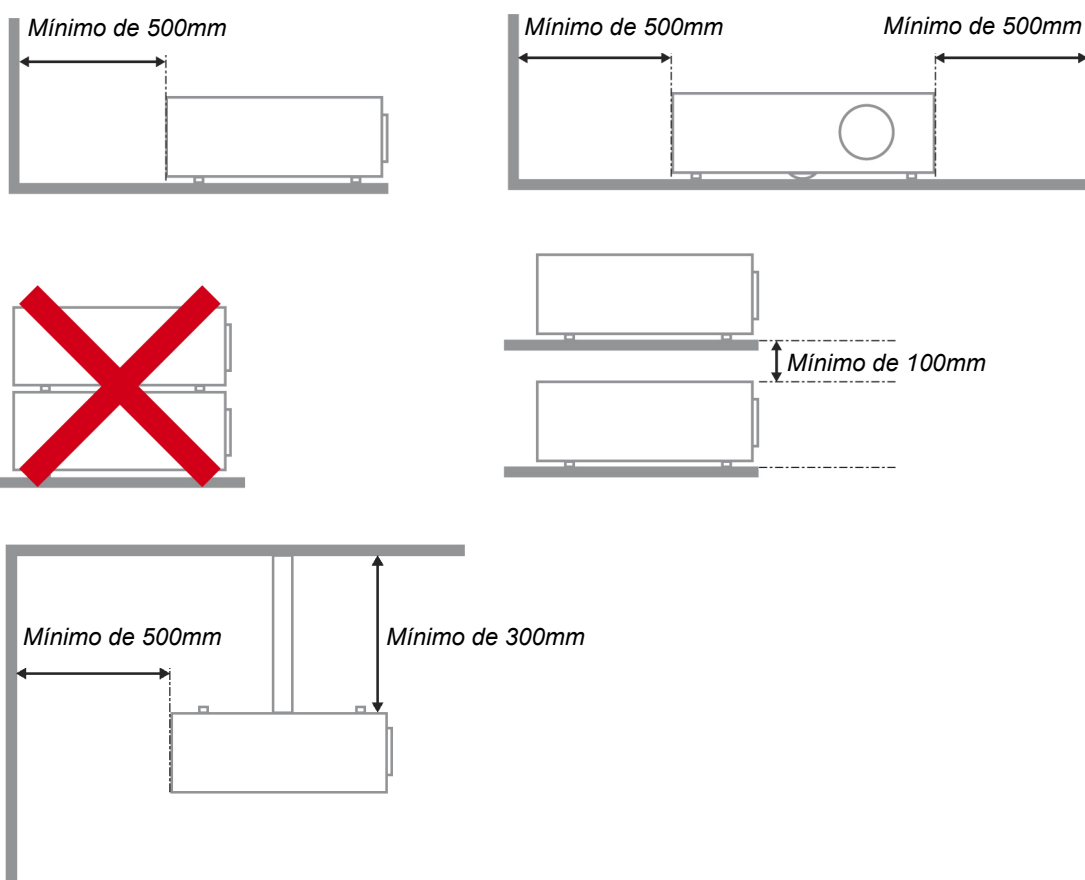

- Verifique se as ventilações de entrada não reciclam o ar quente da ventilação de exaustão.
- Ao utilizar o projector num espaço fechado, certifique-se de que a temperatura dentro da caixa não excede a temperatura especificada enquanto o projector se encontra em funcionamento e que as aberturas de entrada e saída de ar se encontram desobstruídas.
- Todas as caixas deverão passar por uma avaliação térmica certificada para garantir que o projector não reutiliza o ar expirado, pois isso poderá originar o encerramento do dispositivo mesmo que a temperatura da caixa se encontre dentro do intervalo aceitável.

### **Verificar o local da instalação**

- Para fornecer energia, deverá ser utilizada uma tomada de 3 pinos (com ligação à terra) para assegurar uma correcta ligação à terra e um nível de tensão equalizado para todos os equipamentos ligados ao Sistema do Projector.
- Deve ser utilizado o cabo de alimentação fornecido com o Projector. Em caso de falta de algum item, poderá ser utilizado outro cabo de alimentação de 3 pinos (com ligação à terra) como substituição, no entanto, não utilize um cabo de alimentação de 2 pinos.
- Verifique se a tensão é estável, com ligação à terra e sem fugas de electricidade.
- Meça o consumo total de energia, que não deverá ser superior à capacidade de segurança, e evite problemas de segurança e curto-circuitos.
- Ligue o Modo de Altitude quando situado em áreas de elevada altitude
- O projector apenas pode ser instalado na posição normal ou invertido.
- Quando instalar o suporte, certifique-se de que não excede o limite de peso e que está firmemente fixado.
- Evite instalar próximo de condutas de ar condicionado ou subwoofers.
- Evite instalar em locais com altas temperaturas, arrefecimento insuficiente e muito pó.
- Mantenha o produto afastado de lâmpadas fluorescentes para evitar um funcionamento incorrecto causado por interferências de IV
- O conector de Entrada VGA deverá ser ligado à porta VGA. Tenha em atenção que o conector deverá estar correctamente ligado, com os parafusos apertados em ambos os lados para garantir uma ligação correcta do cabo de sinal para obter o efeito de apresentação ideal.
- O conector de Entrada de ÁUDIO deverá ser ligado à porta de Entrada de ÁUDIO e NÃO PODE ser ligado à porta de Saída de ÁUDIO ou a outras portas como, por exemplo, BNC, RCA, caso contrário, irá o som não será emitido e poderá até DANIFICAR a porta.
- Instale o projector a uma altura superior a 200 cm para evitar danos.
- O cabo de alimentação e o cabo de sinal deverão ser ligados antes de ligar o projector. Durante o processo de arranque e funcionamento do projector, NÃO insira nem remova o cabo de sinal ou o cabo de alimentação para evitar danos no projector.

### **Notas acerca do arrefecimento**

#### **Saída de ar**

- Certifique-se de que a saída de ar está afastada a uma distância de 50 cm de qualquer obstrução para garantir um arrefecimento adequado.
- O local da saída de ar não deve estar situado em frente da lente de outro projector para evitar ilusões ópticas.
- Mantenha a saída afastada 100 cm, no mínimo, das entradas de outros projectores
- O projector gera uma grande quantidade de calor durante a sua utilização. A ventoinha interna dissipa o calor do projector durante o encerramento, e esse processo poderá continuar durante um determinado período. Após a entrada do projector no MODO DE SUSPENSÃO, pressione o botão de energia AC para desligar o projector e remova o cabo de alimentação. NÃO remova o cabo de alimentação durante o processo de encerramento, pois poderá causar danos no projector. A interrupção da dissipação de calor irá também afectar a duração do projector. O processo de encerramento poderá variar de acordo com o modelo utilizado. Em qualquer dos casos, desligue o cabo de alimentação apenas quando o projector entrar no estado de SUSPENSÃO.

#### **Entrada de ar**

- Certifique-se de que não existem objectos a bloquear a entrada de ar até uma distância de 30 cm.
- Mantenha a entrada afastada de outras fontes de calor
- Evite áreas com muito pó

### Segurança da Alimentação

- Use somente o cabo de alimentação fornecido.
- Não coloque qualquer coisa no cabo de alimentação e num local fora do caminho de transeunte.
- Remova as baterias do controlo remoto quando armazenar ou não estiver em uso por um período prolongado.

### Substituição da Lâmpada

Substituir a lâmpada pode ser perigoso se feito incorrectamente. Consulte *Substituição da lâmpada de projecção* na página 46 para obter instruções limpas e claras para este procedimento Antes de substituir a lâmpada:

- Desconecte o cabo de alimentação.
- Permita que a lâmpada resfrie por aproximadamente uma hora.

#### **Atenção:**

*Em raras situações, a lâmpada pode rebentar durante o funcionamento normal e originar a descarga de pó de vidro ou estilhaços pela saída de ventilação posterior.*

*Não inale nem toque no pó de vidro ou nos estilhaços. O desrespeito desta indicação pode resultar em ferimentos.*

*Mantenha sempre a face afastada da saída de ventilação para não sofrer ferimentos causados pelo gás e pelos fragmentos da lâmpada partida.*

### Limpeza do Projector

- Desligue o cabo de alimentação antes de limpar. Consulte *Limpar o projector* na página 49
- Permita que a lâmpada resfrie por aproximadamente uma hora.

### Avisos de Regulamentos

Antes de instalar e usar o projector, leia as notificações regulatórias na *Conformidade regulamentar* secção da página 62.

### Instruções Importante de Reciclagem:



A lâmpada dentro deste produto contém mercúrio. Este produto pode conter outros lixos electrónicos que podem ser perigosos se não eliminados correctamente. Recicle ou elimine de acordo com as leis locais, estaduais ou federais. Para obter mais informações contacte Electronic Industries Alliance na homepage [WWW.EIAE.ORG](http://WWW.EIAE.ORG). Para obter informações específicas de eliminação da lâmpada consulte a homepage [WWW.LAMPRECYCLE.ORG](http://WWW.LAMPRECYCLE.ORG).

### Explicações de símbolo



ELIMINAÇÃO: Não use os serviços de recolha de lixo municipal ou doméstico para eliminação de equipamento electrónico e eléctrico. Os países CE exigem o uso de serviços de recolha de reciclagem separados.

## Índice

<b>COMEÇAR A UTILIZAR</b> .....	<b>1</b>
LISTA DE VERIFICAÇÃO DA EMBALAGEM .....	1
VISTAS DOS COMPONENTES DO PROJECTOR .....	2
<i>Vista frontal direita</i> .....	2
<i>Vista Superior — Botões e LED do Menu (OSD)</i> .....	3
<i>Vista traseira</i> .....	4
<i>Vista inferior</i> .....	6
COMPONENTES DO CONTROLO REMOTO.....	7
ALCANCE DO CONTROLO REMOTO .....	9
BOTÕES DO PROJECTOR E DO CONTROLO REMOTO .....	9
INTRODUÇÃO DAS PILHAS NO CONTROLO REMOTO .....	10
<b>INSTALAÇÃO E UTILIZAÇÃO</b> .....	<b>11</b>
LIGAR E DESLIGAR O PROJECTOR .....	11
DEFINIR A PALAVRA-PASSE DE ACESSO (BLOQUEIO DE SEGURANÇA) .....	13
AJUSTAR A ALTURA DO PROJECTOR .....	15
AJUSTAR O ZOOM, FOCAGEM E KEYSTONE .....	16
AJUSTAR O VOLUME .....	17
<b>DEFINIÇÕES DO MENU DE EXIBIÇÃO NO ECRÃ (OSD)</b> .....	<b>18</b>
CONTROLOS DO MENU OSD .....	18
<i>Navegar pelo menu OSD</i> .....	18
DEFINIR O IDIOMA DO MENU OSD .....	19
VISÃO GERAL DO MENU OSD .....	20
MENU IMAGEM.....	21
<i>Menu Computador</i> .....	22
<i>Funções avançado</i> .....	23
<i>Gestor de cor</i> .....	24
MENU DEFINIÇÕES 1.....	25
<i>Áudio</i> .....	26
<i>Funcionalidades de Avançado 1</i> .....	27
<i>Funcionalidades de Avançado 2</i> .....	29
MENU DEFINIÇÕES 2.....	30
<i>Estado</i> .....	31
<i>Funcionalidades de Avançado 1</i> .....	32
<i>Funcionalidades de Avançado 2</i> .....	44
<b>MANUTENÇÃO E SEGURANÇA</b> .....	<b>46</b>
SUBSTITUIÇÃO DA LÂMPADA DE PROJECCÃO .....	46
<i>Reiniciar o tempo da lâmpada</i> .....	48
LIMPAR O PROJECTOR .....	49
<i>Limpar a lente</i> .....	49
<i>Limpar a caixa</i> .....	49
UTILIZAR O BLOQUEIO KENSINGTON® E A BARRA DE SEGURANÇA .....	50
<i>Utilizar o Bloqueio Kensington®</i> .....	50
<i>Utilizar a barra de segurança</i> .....	50
<b>RESOLUÇÃO DE PROBLEMAS</b> .....	<b>51</b>
PROBLEMAS E SOLUÇÕES COMUNS .....	51
SUGESTÕES PARA RESOLUÇÃO DE PROBLEMAS .....	51
MENSAGENS DE ERRO LED .....	52
PROBLEMAS DE IMAGEM .....	52
PROBLEMAS COM A LÂMPADA .....	53
PROBLEMAS COM O CONTROLO REMOTO .....	53
PROBLEMAS DE ÁUDIO .....	54
REPARAR O PROJECTOR .....	54

PERGUNTAS E RESPOSTAS SOBRE HDMI .....	55
<b>ESPECIFICAÇÕES .....</b>	<b>56</b>
ESPECIFICAÇÕES .....	56
DISTÂNCIA E TAMANHO DA PROJECCÃO.....	57
<i>Distância de Projecção e Tabela de Tamanhos</i> .....	57
TABELA DE TEMPORIZAÇÕES.....	59
DIMENSÕES DO PROJECTOR.....	61
<b>CONFORMIDADE REGULAMENTAR.....</b>	<b>62</b>
AVISO DA FCC .....	62
CANADÁ .....	62
CERTIFICAÇÕES DE SEGURANÇA .....	62
<b>ANEXO I.....</b>	<b>63</b>
PROTOCOLO RS-232C .....	63
<b>ANEXO II.....</b>	<b>68</b>
SÉRIE D967 / D966HD / D968U.....	68



## COMEÇAR A UTILIZAR

### Lista de verificação da embalagem

Retire cuidadosamente o projector da embalagem e verifique se a mesma contém os seguintes itens:

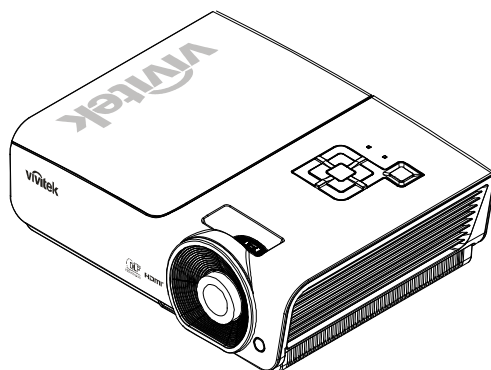

PROJECTOR DLP

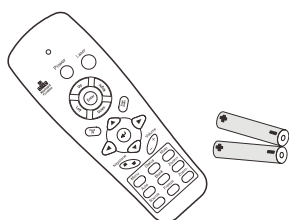

CONTROLO REMOTO  
(COM DUAS PILHAS  
AAA)



TAMPA DA LENTE

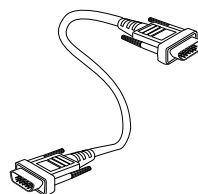

CABO RGB

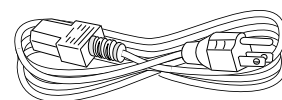

CABO DE ALIMENTAÇÃO

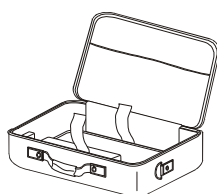

MALA DE TRANSPORTE  
(OPCIONAL)



CD-ROM  
(ESTE MANUAL DO  
UTILIZADOR)



GUIA DE CONSULTA RÁPIDA



CARTÃO DE GARANTIA

Contacte imediatamente o seu revendedor se algum dos itens estiver em falta, se encontrar danificado ou se a unidade não funcionar. Recomendamos que guarde o material de embalagem original caso precise de devolver o equipamento durante o período de garantia.

#### **Atenção:**

*Evite utilizar o projector em ambientes com pó.*

## Vistas dos componentes do projector

### Vista frontal direita

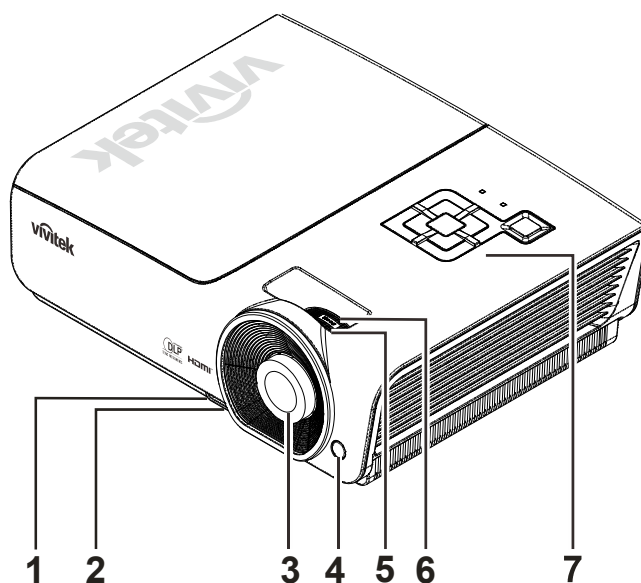

ITEM	ETIQUETA	DESCRIÇÃO	CONSULTE A PÁGINA
1.	Botão de ajuste altura	Empurra para liberar a alavanca de ajuste de altura	<b>15</b>
2.	Alavanca de ajuste de altura	Ajusta o nível do projector	
3.	Lente	Lente de projecção	
4.	Receptor IR	Receptor para sinal IR do controlo remoto	<b>7</b>
5.	Anel de foco	Focaliza a imagem projectada	<b>16</b>
6.	Anel de zoom	Aumenta a imagem projectada	
7.	Teclas de função	Consulte Vista Superior — Botões e LED do Menu (OSD).	<b>3</b>

**Importante:**

As aberturas de ventilação no projector permitem uma boa circulação de ar que mantém a lâmpada do projector resfriada. Não obstrua qualquer abertura da ventilação.

Vista Superior — Botões e LED do Menu (OSD)

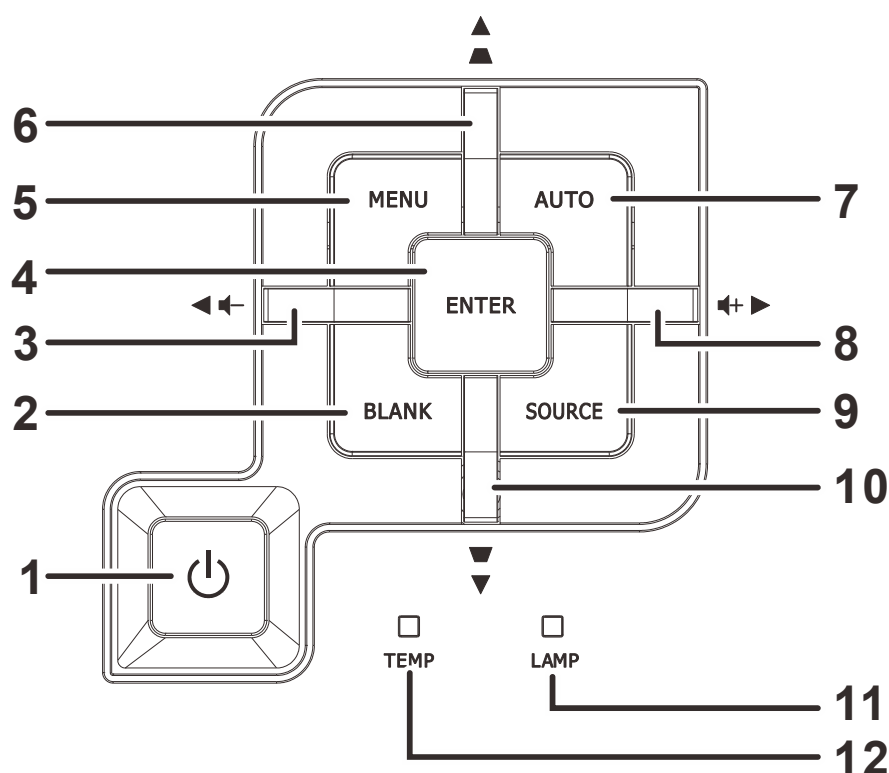

ITEM	ETIQUETA	DESCRIÇÃO	CONSULTE A PÁGINA
1.	⏻ (Botão Alimentação)	Liga e desliga o projector	11
2.	BLANK	Exibe um ecrã em branco e silencia o áudio	
3.	◀ (Cursor esquerda) / Vol.-	Navega e altera as configurações no OSD Menu rápido – Para Volume	18
4.	Enter	Entre ou confirme o item de menu OSD destacado	
5.	MENU	Abra e saia dos botões OSD	
6.	▲ (Cursor acima) / Reajuste+	Navega e altera as configurações no OSD Menu rápido – Para Distorção	
7.	AUTO	Optimiza o tamanho, posição e resolução da imagem	
8.	▶ (Cursor direita) / Vol.+	Navega e altera as configurações no OSD Menu rápido – Para Volume	18
9.	FONTE	Entre no menu Fonte	
10.	▼ (Cursor abaixo) / Reajuste-	Navega e altera as configurações no OSD Menu rápido – Para Distorção	18
11.	LED DA LÂMPADA	Piscando	A lâmpada não está pronta (aquecer/fechar/resfriar) (Consulte <i>Mensagens de erro LED</i> na página 52)
12.	LED DE TEMP	Piscando	Código de erro

Vista traseira

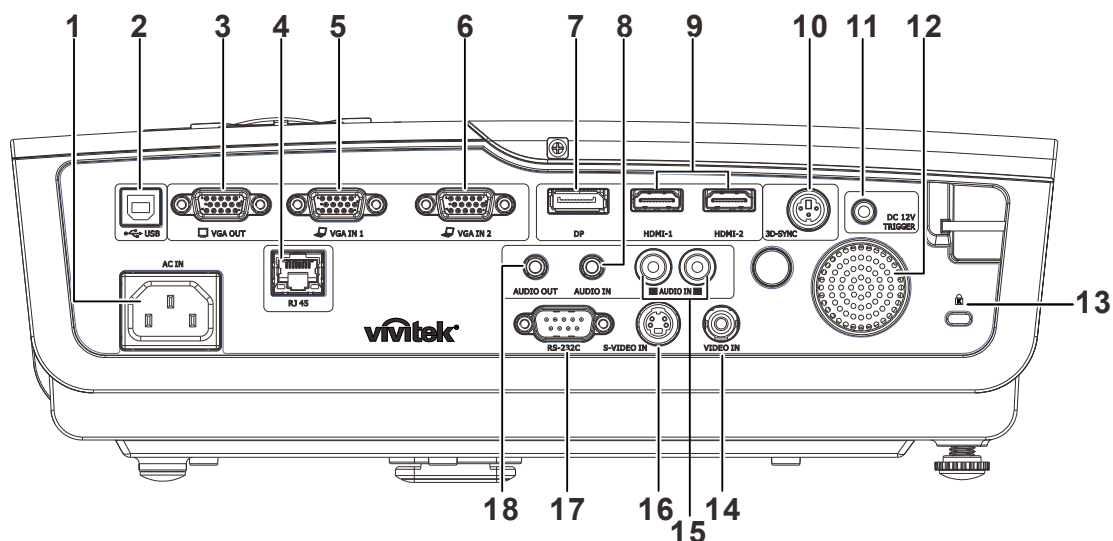

ITEM	NOME	DESCRIÇÃO	CONSULTE A PÁGINA
1.	ENTRADA AC	Ligue o cabo de ALIMENTAÇÃO	<b>11</b>
2.	(USB)	Ligação de um cabo USB a partir de um computador	
3.	SAÍDA VGA	Ligação do cabo RGB a um monitor (Loop Thru apenas para a Entrada VGA-1)	
4.	LAN	Ligação de um cabo LAN a partir da Ethernet	
5.	ENTRADA VGA 1	Ligação do cabo RGB a partir de um computador ou dispositivo componente	
6.	ENTRADA VGA 2	Ligação do cabo RGB a partir de um computador ou dispositivo componente	
7.	DP	Ligação de um CABO DISPLAYPORT a partir de um dispositivo DISPLAYPORT	
8.	ENTRADA DE ÁUDIO	Ligação de um cabo de ÁUDIO a partir de um dispositivo de áudio	
9.	HDMI 1 / 2	Ligação de um cabo HDMI a partir de um dispositivo HDMI	
10.	3D SYNC	Ligação do transmissor dos óculos 3D IV (Nota: Apenas para óculos 3D IV da marca Vivitek)	
11.	ACCIONADOR DC 12V	Quando ligado a um ecrã através de um cabo que pode ser adquirido, o ecrã liga automaticamente aquando do arranque do projector. O ecrã desliga quando o projector é desligado (consulte as notas abaixo).	
12.	Altifalante	Emite áudio	
13.	Bloqueio de segurança Kensington	Sistema de segurança Kensington® para prender o dispositivo a um objecto fixo	<b>50</b>
14.	ENTRADA DE VÍDEO	Ligação de um cabo COMPOSTO a partir de um dispositivo de vídeo	
15.	ENTRADA DE ÁUDIO (E e D)	Ligação de um cabo DE áudio a partir de um dispositivo de áudio	
16.	ENTRADA S-VÍDEO	Ligação do cabo S-Vídeo a partir de um dispositivo de vídeo	
17.	RS-232C	Para ligar o cabo de porta série RS-232 do controlo remoto	
18.	SAÍDA DE ÁUDIO	Ligação de um cabo de ÁUDIO a um amplificador	

**Nota:**

- Para usar esta funcionalidade é necessário ligar o conector antes de ligar/desligar o projector.
- Os controladores do ecrã são fornecidos e mantidos pelos respectivos fabricantes.
- Não utilize esta ficha para qualquer utilização que não a originalmente prevista.

**Nota:**

Se o seu equipamento de vídeo possuir conectores S-VIDEO e RCA (vídeo composto), ligue ao conector S-VIDEO. O conector S-VIDEO proporciona um sinal de melhor qualidade.

**Aviso:**

Como medida de segurança, desligue a alimentação do projector e dos dispositivos a ligar antes de efectuar as ligações.

Vista inferior

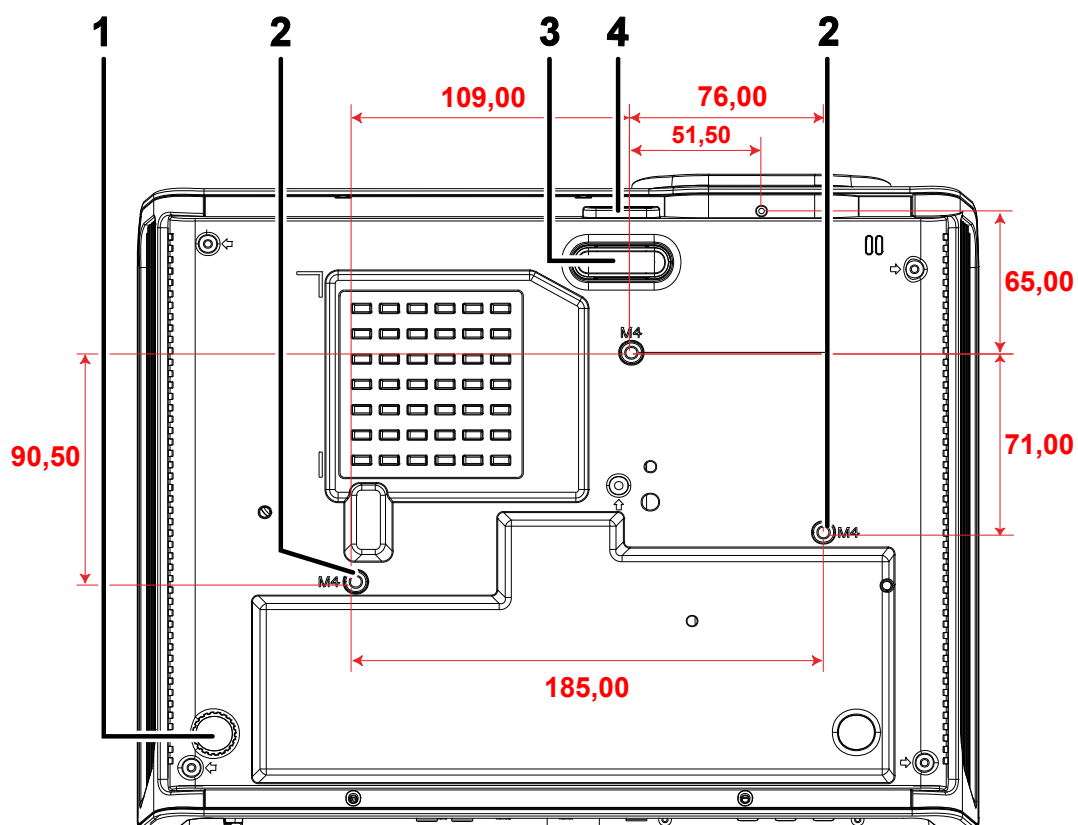

ITEM	ETIQUETA	DESCRIÇÃO	CONSULTE A PÁGINA
1.	Dispositivo de ajuste de inclinação	Gire a alavanca do ajustador para ajustar a posição do ângulo	15
2.	Orifícios de suporte no tecto	Contacte o representante para obter informações sobre a montagem do projector no tecto	
3.	Dispositivo de ajuste de altura	Ajuste o rebaixamento quando o botão de ajuste estiver empurrado	15
4.	Botão de ajuste de altura	Empurra para liberar a alavanca de ajuste de altura	

**Nota:**

Quando proceder à instalação, assegure-se de que utiliza apenas montagens de tecto indicadas pela UL.

Para fazer as instalações no tecto use o hardware de montagem e os parafusos M4 aprovados, sendo que a profundidade máxima do parafuso é de 6 mm (0,23").

A construção da montagem do tecto deve ter a forma e resistência adequadas. A capacidade de carga da montado no tecto deve exceder o peso do equipamento instalado e como precaução adicional ser capaz de segurar três vezes o peso do equipamento (não menos do que 5,15 kg) num período de 60 segundos.

## Componentes do controlo remoto

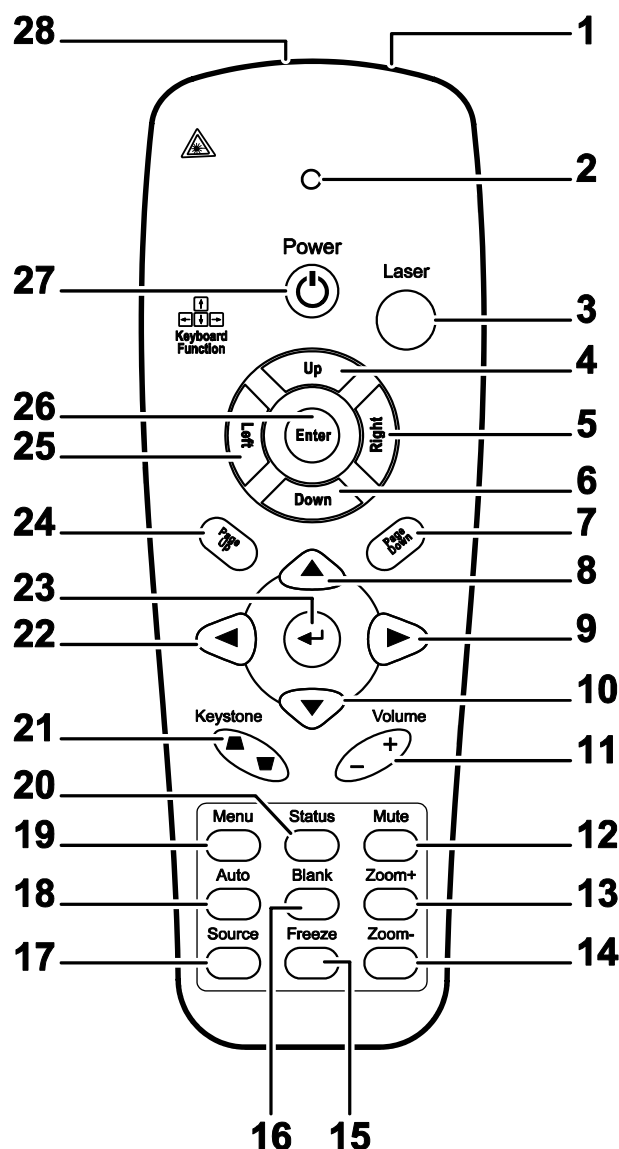
**Importante:**

1. Evite utilizar o projector com iluminação fluorescente ligada. Algumas luzes fluorescentes de alta frequência podem interferir com a utilização do controlo remoto.
2. Certifique-se de que não existe qualquer obstáculo entre o controlo remoto e o projector. Caso exista um obstáculo entre o controlo remoto e o projector, poderá reflectir o sinal do controlo remoto utilizando superfícies reflectivas, como por exemplo o ecrã do projector.
3. Os botões e teclas do projector têm as mesmas funções dos botões correspondentes do controlo remoto. Este manual do utilizador descreve as funções com base no controlo remoto.

**Nota:**

Cumpra as normas de desempenho da FDA para produtos laser, exceto para variações de acordo com o Aviso Relativo a Lasers N.º. 50 de 24 de Junho de 2007

ITEM	NOME	DESCRIÇÃO	CONSULTE A PÁGINA
1.	Transmissor IV	Transmite sinais para o projector	
2.	LED de estado	Acende quando o controlo remoto é utilizado	
3.	Laser	Prima para utilizar o apontador incorporado	
4.	Cima	Seta para cima quando ligado através de USB a um PC (Não disponível nesta série)	
5.	Direita	Seta para a direita quando ligado através de USB a um PC (Não disponível nesta série)	
6.	Baixo	Seta para baixo quando ligado através de USB a um PC (Não disponível nesta série)	
7.	Página Abaixo	Página abaixo quando ligado através de USB a um PC (Não disponível nesta série)	
8.	Cursor para cima	Navega e altera as definições no menu OSD	<b>18</b>
9.	Cursor para a direita		
10.	Cursor para baixo		
11.	Volume +/-	Ajusta o volume	<b>17</b>
12.	Sem som	Interrompe o som do altifalante incorporado	
13.	Zoom+	Aumentar o zoom	
14.	Zoom-	Diminuir o zoom	
15.	Parar a imagem	Pára/activa a imagem no ecrã	
16.	Vazio	Faz com que o ecrã fique vazio	
17.	Fonte	Detecta o dispositivo de entrada	
18.	Auto	Ajuste automático para fase, alinhamento, tamanho, posição	
19.	Menu	Abre ou fecha o menu OSD	<b>18</b>
20.	Estado	Abre o menu de Estado do OSD (o menu abre apenas quando for detectado um dispositivo de entrada)	<b>31</b>
21.	Distorção trapezóide superior/inferior	Corrige o efeito de trapezóide da imagem (parte superior/inferior mais larga)	<b>16</b>
22.	Cursor para a esquerda	Navega e altera as definições no menu OSD	<b>18</b>
23.	Enter		
24.	Página Acima	Página acima quando ligado através de USB a um PC (Não disponível nesta série)	
25.	Esquerda	Seta para a esquerda quando ligado através de USB a um PC (Não disponível nesta série)	
26.	Enter	Tecla Enter quando ligado através de USB a um PC (Não disponível nesta série)	
27.	Energia	Liga ou desliga o projector	
28.	Laser	Utilize como dispositivo apontador. <b>NÃO APONTAR PARA OS OLHOS.</b>	



**Importante:**

A utilização de controlos, ajustes ou a realização de procedimentos diferentes daqueles aqui especificados podem resultar na exposição a luz laser perigosa.



## **Alcance do controlo remoto**

O controlo remoto utiliza sinais infravermelhos para controlar o projector. Não é necessário apontar o controlo remoto directamente para o projector. Desde de que não segure o controlo remoto perpendicularmente aos lados ou à traseira do projector, o controlo remoto funcionará bem dentro de um raio de aproximadamente 7 metros e 15 graus acima ou abaixo do nível do projector. Se o projector não responder ao controlo remoto, aproxime-se um pouco.

## **Botões do projector e do controlo remoto**

O projector pode ser operado através do controlo remoto ou dos botões no topo do mesmo. Todas as operações podem ser executadas com o controlo remoto; no entanto, os botões do projector têm funções limitadas.

## Introdução das pilhas no controlo remoto

1. Remova a tampa do compartimento das pilhas deslizando-a na direcção da seta.

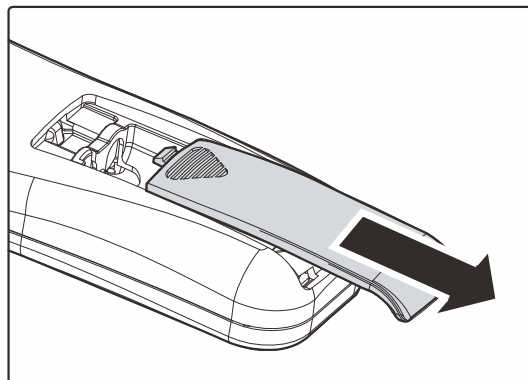

2. Introduza as pilhas com a pólo positivo virado para cima.

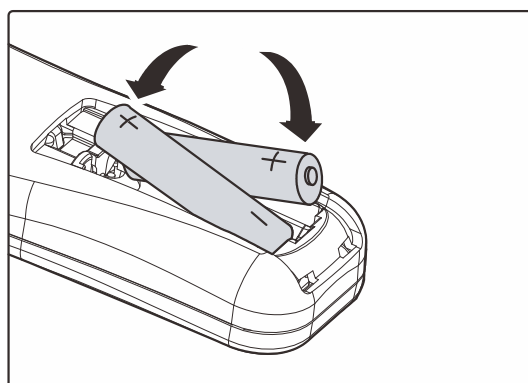

3. Volte a colocar a tampa do compartimento.

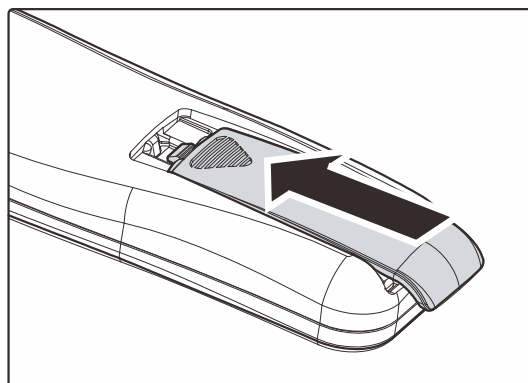

**Atenção:**

1. Utilize apenas pilhas AAA (recomenda-se a utilização de pilhas alcalinas).
2. Elimine as pilhas usadas de acordo com as normas locais.
3. Remova as pilhas se não utilizar o projector durante longos períodos de tempo.

## INSTALAÇÃO E UTILIZAÇÃO

### Ligar e desligar o projector

1. Ligue o cabo de alimentação ao projector. Ligue a outra extremidade a uma tomada eléctrica.  
O LED de **ALIMENTAÇÃO** do projector irá acender.

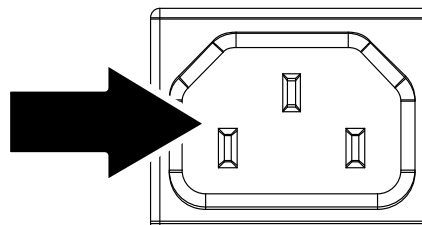

2. Ligue todos os dispositivos conectados ao projector.

3. Certifique-se de que o LED da Energia não está a piscar. Depois prima o botão **ALIMENTAÇÃO** para ligar o projector.

O ecrã inicial do projector será exibido e os dispositivos serão detectados.

Consulte *Definir a palavra-passe de acesso (Bloqueio de segurança)* na página 13 se o bloqueio de segurança estiver activado.



4. Caso esteja ligado mais do que um dispositivo de entrada, prima o botão **FONTE** e utilize os botões **▲▼** para escolher os dispositivos. (A entrada Componente é suportada através da utilização do adaptador RGB para COMPONENTE.)

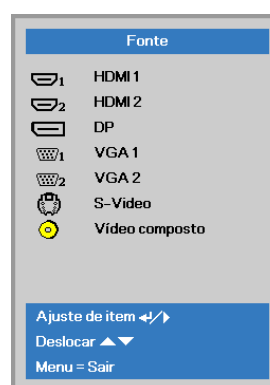

- HDMI 1 / HDMI 2: Interface Multimédia de Alta Definição 1 / 2
- DP: Display Port
- VGA 1 / VGA 2: RGB Analógico 1 / 2
- S-Video: Super vídeo (Y/C separado)
- Vídeo composto: Vídeo composto tradicional

- 5.** Quando for “exibida a Desligar?  
/Prima novamente o botão de  
**Alimentação**”, prima o botão de  
**ALIMENTAÇÃO**. O projector irá  
desligar-se.

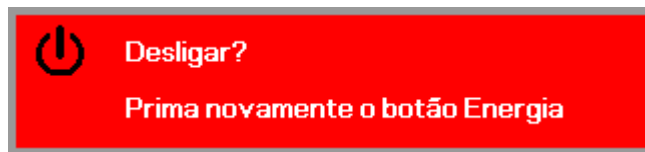

**Atenção:**

1. *Certifique-se de que a tampa da lente está removida antes de ligar o projector.*
2. *Não desligue o cabo de alimentação antes que as ventoinhas parem – indicando que o projector arrefeceu completamente.*

## Definir a palavra-passe de acesso (Bloqueio de segurança)

Pode utilizar os quatro botões (setas) para definir uma palavra-passe e impedir a utilização não autorizada do projector. Quando activada, a palavra-passe deverá ser introduzida depois de ligar o projector. (Consulte a secção *Navegar pelo menu OSD* na página 18 e a secção *Definir o idioma do menu OSD* na página 19 para ajuda relativa à utilização dos menus OSD.)

### **Importante:**

Guarde a palavra-passe num local seguro. Sem a palavra-passe, não poderá utilizar o projector. Caso perca a palavra-passe, contacte o seu revendedor para obter informações acerca da eliminação da palavra-passe.

1. Prima o botão **MENU** para abrir o menu OSD.

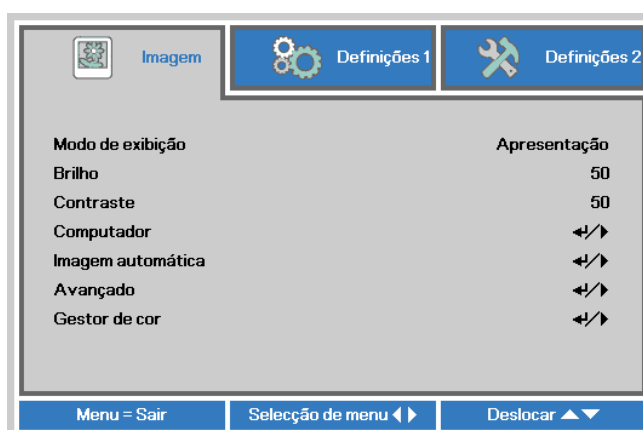

2. Prima o botão do cursor <math>\leftarrow/\rightarrow</math> para mover para o menu **Definições 1**, prima o botão do cursor <math>\uparrow/\downarrow</math> para seleccionar **Avançado 1**.



3. Prima <math>\leftarrow</math> (Enter) / <math>\rightarrow</math> para aceder ao submenu **Avançado 1**. Prima o botão de cursor <math>\uparrow/\downarrow</math> para seleccionar a opção **Bloqueio de segurança**.

4. Prima o botão de cursor <math>\leftarrow/\rightarrow</math> para aceder e activar ou desactivar a função de bloqueio de segurança.

Será automaticamente exibida a caixa de diálogo da palavra-passe.

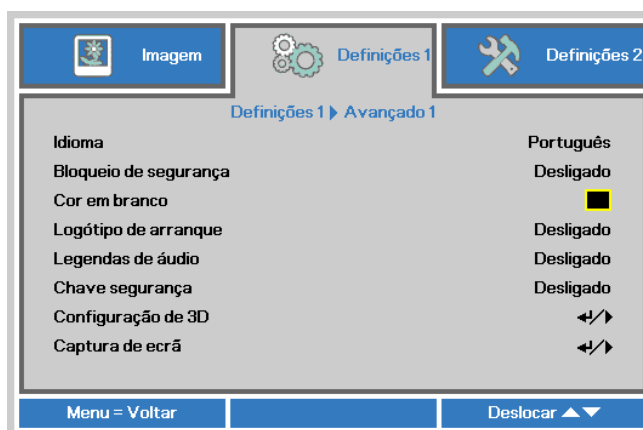

- 5.** Pode utilizar os botões de cursor  
▲▼◀▶  
no projector ou no controlo remoto IV  
para introduzir a palavra-passe. Pode  
utilizar qualquer combinação, incluindo  
a mesma seta cinco vezes, mas nunca  
menos do que cinco caracteres.

Prima os botões de cursor em  
qualquer ordem para definir a palavra-  
passe. Prima o botão **MENU** para sair  
da caixa de diálogo.

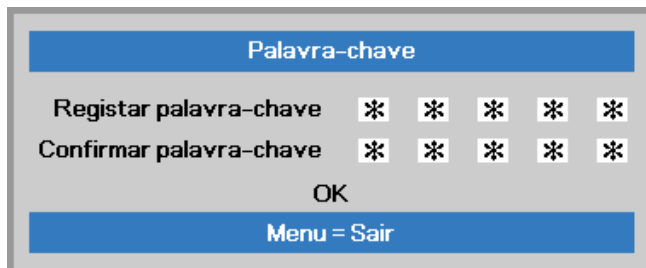
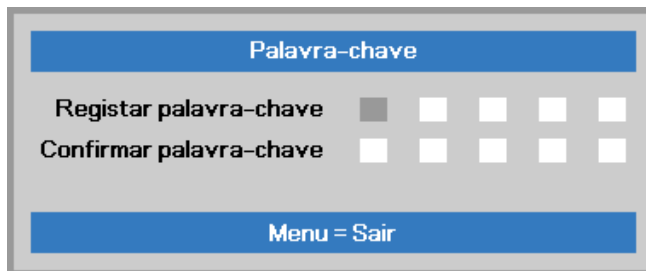

- 6.** Se o **Bloqueio de segurança** estiver  
activado, quando o utilizador premir o  
botão de alimentação, será exibido o  
menu de confirmação da palavra-  
passe.  
Introduza a palavra-passe na ordem  
definida no passo 5. Caso não se  
lembre da palavra-passe, contacte o  
centro de assistência.  
O centro de assistência validará o  
proprietário e ajudará a redefinir a  
palavra-passe.

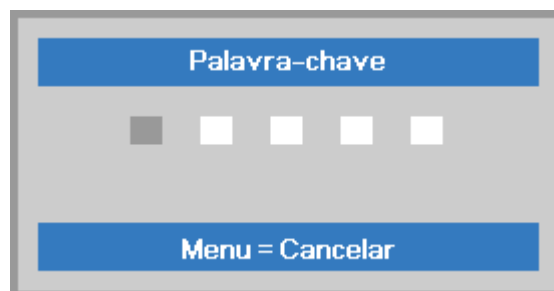

## Ajustar a Altura do Projector

Tome nota dos seguintes itens quando fizer a instalação do projector:

- A mesa ou superfície do projector deverá ser nivelada e resistente.
- Posicione o projector de modo que fique sempre perpendicular ao ecrã.
- Remova o suporte no pé regulador traseiro antes de ajustar o ângulo de projecção.
- Verifique se os cabos estão em local seguro, caso contrário alguém pode cair em cima.

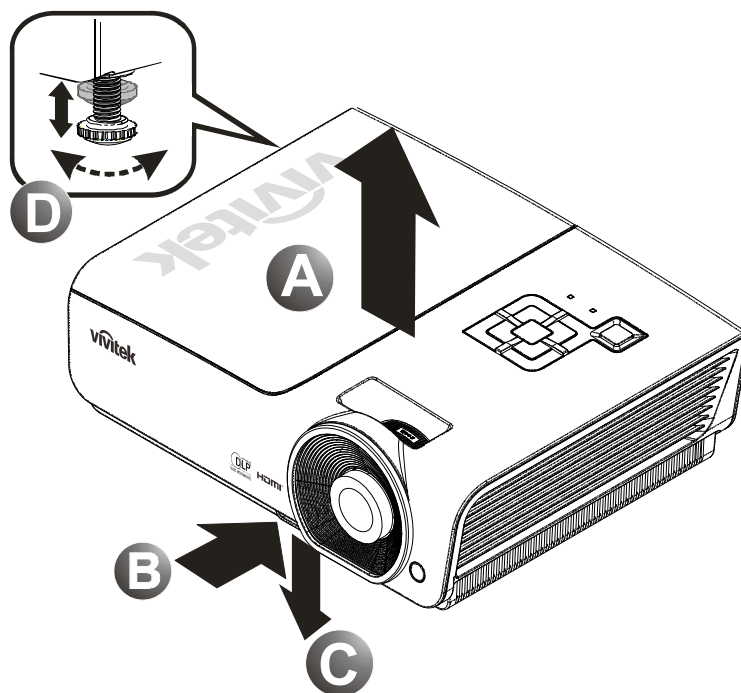

1. Para aumentar o nível do projector, levante o projector **[A]** e prima o botão da alavanca de ajuste de altura **[B]**.

A alavanca de ajuste de altura cai **[C]**.

2. Para diminuir o nível do projector, prima o botão alavanca de ajuste de altura e empurre para baixo no topo do projector.

3. Para ajustar o ângulo da imagem, vire o ajuste de inclinação **[D]** para direita ou para a esquerda até conseguir o ângulo desejado o ângulo foi obtido.

## Ajustar o Zoom, Focagem e Keystone

1. Use o controlo **Imagem-zoom** (apenas no projector) para redimensionar a imagem projectada e o tamanho do ecrã **B**.

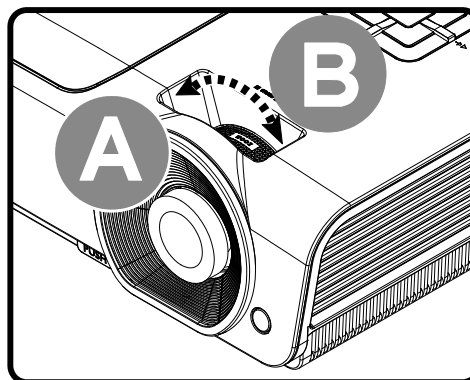

2. Use o controlo **Imagem-focagem** (apenas no projector) para dar maior nitidez à imagem projectada **A**.

3. Utilize os botões de **Distorção trapezóide** (no projector ou no controlo remoto) para corrigir o efeito trapezóide da imagem (parte superior ou inferior mais larga).

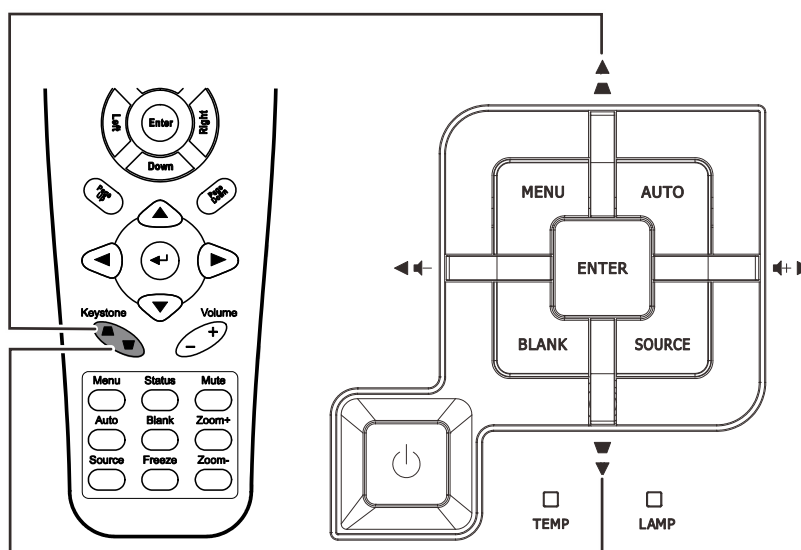

4. O controlo de distorção será exibido no ecrã.





## Ajustar o volume

1. Prima os botões **Volume +/-** no controlo remoto. O controlo de volume será exibido no ecrã.

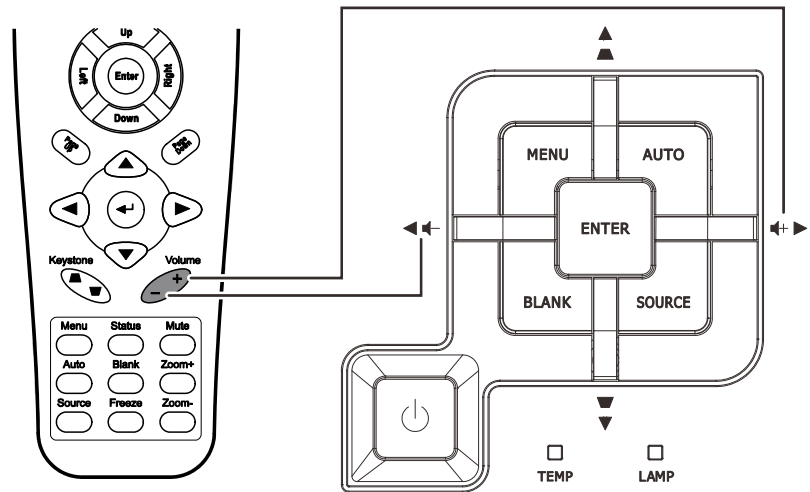

2. Prima os botões do cursor para a **Esquerda** ou **Direita** no teclado para ajustar **Volume +/-**.



3. Prima o botão **MUTE** para desactivar o volume. (Esta função apenas está disponível no controlo remoto).



## DEFINIÇÕES DO MENU DE EXIBIÇÃO NO ECRÃ (OSD)

### Controlos do menu OSD

O projector dispõe de um menu OSD que permite ajustar a imagem e alterar várias definições.

#### Navegar pelo menu OSD

Pode utilizar os botões de cursor do controlo remoto para navegar e efectuar alterações no menu OSD.

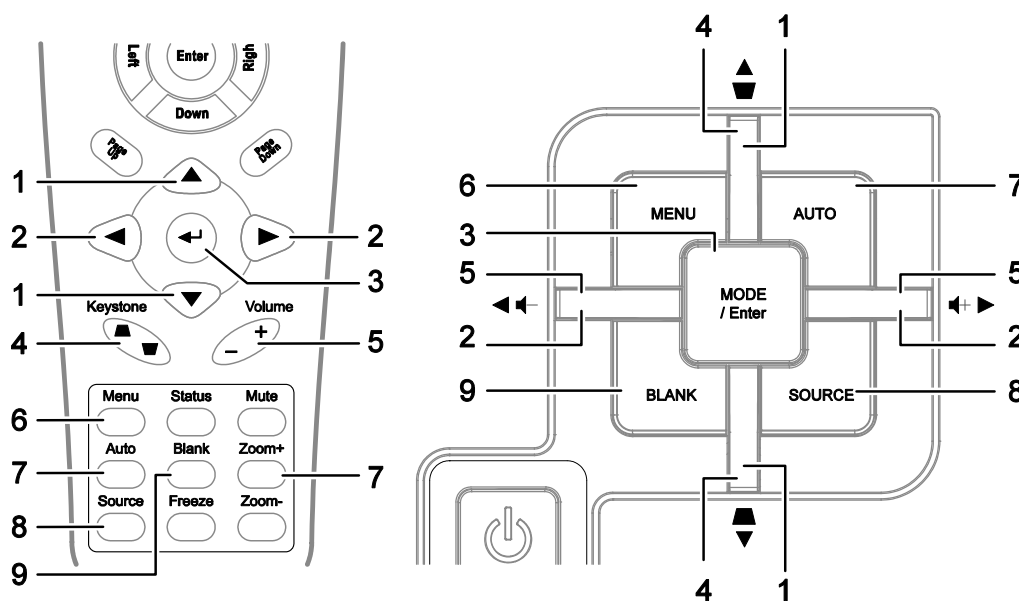

1. Para aceder ao menu OSD, prima o botão **MENU**.
2. Existem três menus. Prima o botão do cursor ◀▶ para percorrer os menus.
3. Prima o botão do cursor ▲▼ para se deslocar para cima e para baixo num menu.
4. Prima ◀▶ para alterar os valores das definições.
5. Prima **MENU** para fechar o menu OSD ou para sair de um submenu.

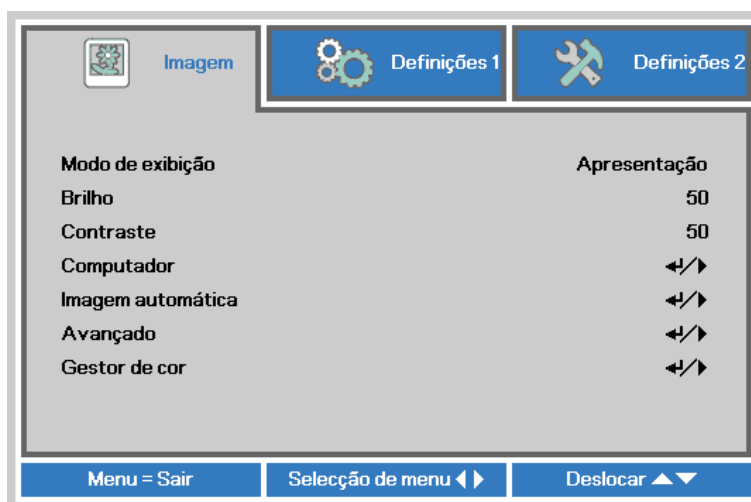

**Nota:**

Os itens disponíveis no menu OSD dependem da fonte de vídeo seleccionada. Por exemplo, os itens **Posição Horizontal/Vertical** no menu **Computador** apenas podem ser modificados quando o projector estiver ligado a um PC. Os itens que não estão disponíveis não podem ser acedidos e estão assinalados a cinzento.

## Definir o idioma do menu OSD

Antes de continuar, defina o seu idioma preferido para o menu OSD.

- 4.** Prima o botão **MENU** . Prima o botão de cursor ◀▶ para aceder ao menu **Definições 1**.  
Prima o botão do cursor ▲▼ para avançar para o menu **Avançado 1**.

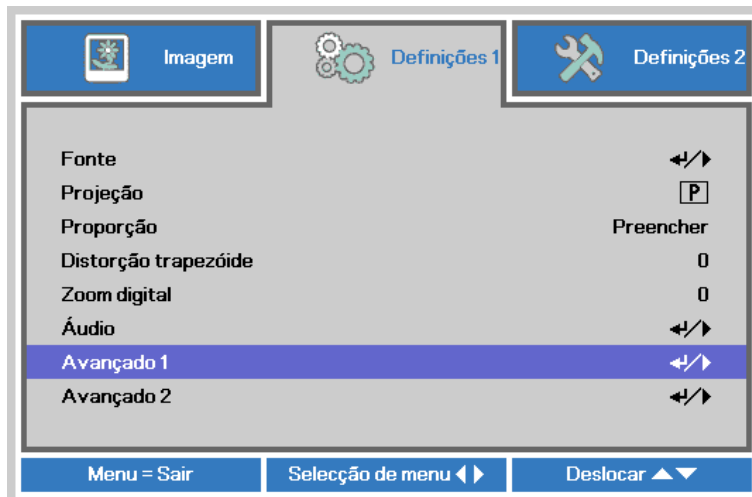

- 5.** Prima ↵ (Enter) / ▶ para aceder ao submenu **Avançado 1**. Prima o botão de cursor ▲▼ até seleccionar o item **Idioma**.



- 6.** Prima o botão de cursor até seleccionar o idioma que deseja.
- 7.** Prima quatro vezes o botão **MENU** para fechar o menu OSD.

## Visão geral do menu OSD

Utilize a ilustração seguinte para encontrar rapidamente uma definição ou para saber o intervalo de ajuste de uma definição.

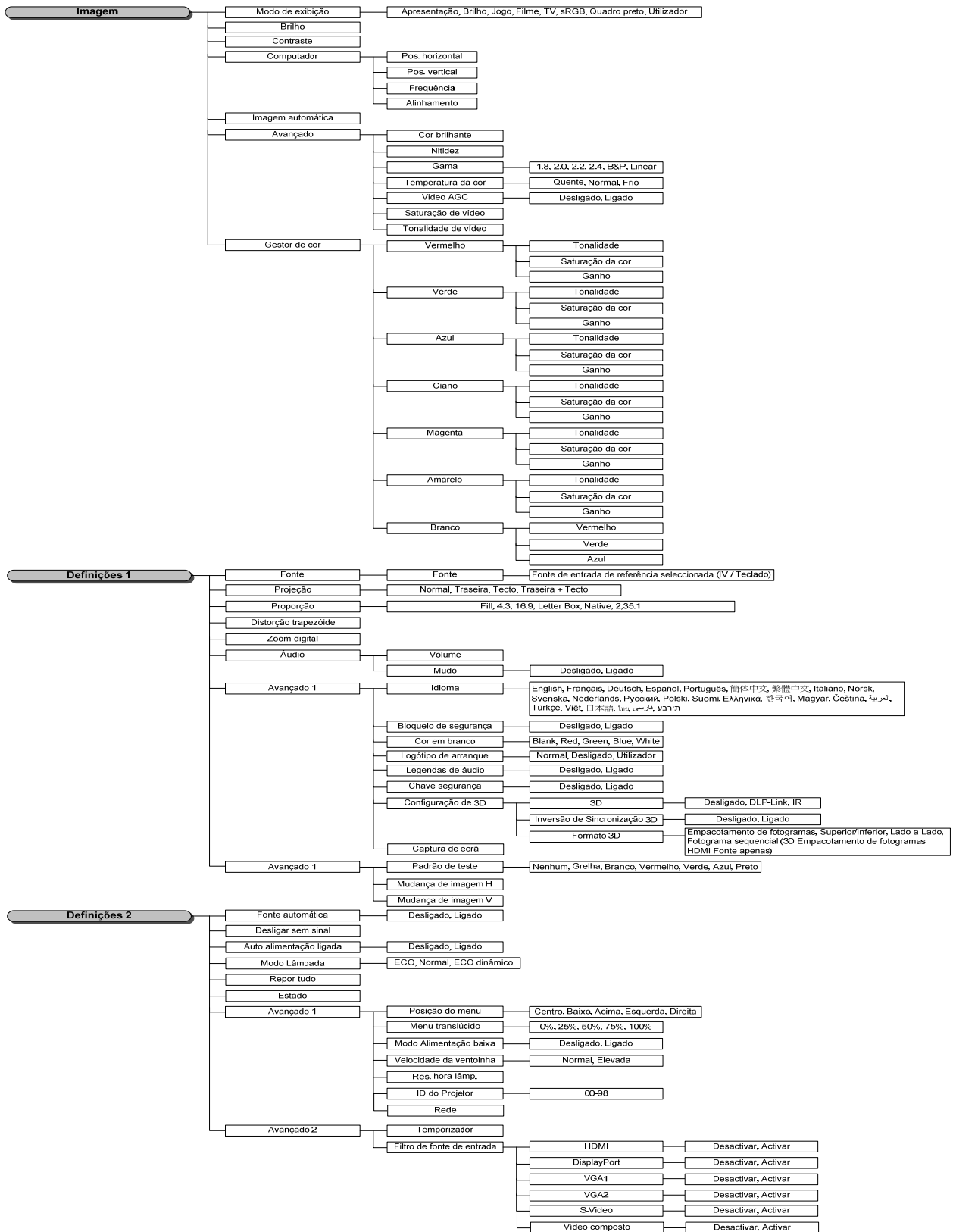

## Menu Imagem

### Atenção!

Quando alterados, todos os parâmetros do modo de exibição serão guardados em modo de utilizador.

Prima o botão **MENU** para abrir o menu **OSD**. Prima o botão de cursor ◀▶ para se deslocar para cima e para baixo no menu **Imagem**. Prima o botão de cursor ▲▼ para se deslocar para cima e para baixo no menu **Imagem**. Prima ◀▶ para aceder e alterar os valores das definições.



ITEM	DESCRIÇÃO
Modo de exibição	Prima o botão de cursor ◀▶ para aceder e definir o Modo de exibição.
Brilho	Prima o botão de cursor ◀▶ para aceder e ajustar o brilho do ecrã.
Contraste	Prima o botão de cursor ◀▶ para aceder e ajustar o contraste do ecrã.
Computador	Prima ◀ (Enter) / ▶ para aceder ao menu Computador. Consulte a secção <i>Menu Computador</i> na página 22.
Imagem automática	Prima ◀ (Enter) / ▶ para ajustar automaticamente a fase, a faixa, o tamanho e a posição.
Avançado	Prima ◀ (Enter) / ▶ para aceder ao menu Avançado. Consulte a <i>Funções avançado</i> na página 23.
Gestor de cor	Prima ◀ (Enter) / ▶ para aceder ao menu do gestor de cor. Consulte a página 24 para obter mais informações sobre <i>Gestor de cor</i> .

### Menu Computador

Prima o botão **MENU** para abrir o menu **OSD**. Prima ◀▶ para ir para o menu **Image (Imagem)**. Prima ▲▼ para aceder ao menu **Computador** e depois prima **Enter** ou ▶. Prima ▲▼ para subir ou descer no menu **Computador**.



ITEM	DESCRIÇÃO
Pos. horizontal	Prima o botão de cursor ◀▶ para aceder e ajustar a posição do ecrã para a esquerda ou para a direita.
Pos. vertical	Prima o botão de cursor ◀▶ para aceder e ajustar a posição do ecrã para cima ou para baixo.
Frequência	Prima o botão de cursor ◀▶ para aceder e ajustar o relógio de amostragem analógico/digital.
Alinhamento	Prima o botão de cursor ◀▶ para aceder e ajustar o ponto de amostragem analógico/digital.

## Funções avançado

Prima o botão **Menu** para aceder ao menu **OSD** (Menu OSD). Prima ◀▶ para ir para o menu **Image (Imagem)**. Prima ▼▲ para aceder ao menu **Advanced (Avançado)** e depois prima **Enter** ou ▶. Prima ▼▲ para subir ou descer no menu **Advanced (Avançado)**.

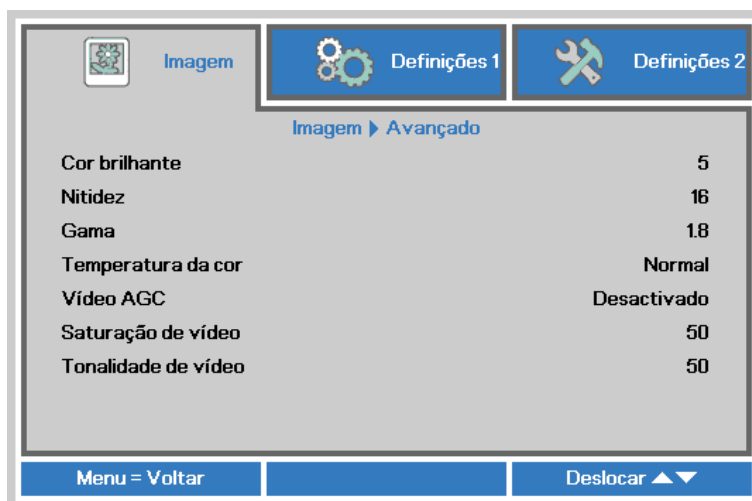

ITEM	DESCRIÇÃO
Cor brilhante	Prima o botão de cursor ◀▶ para aceder e ajustar o valor da Cor brilhante.
Nitidez	Prima o botão do cursor ◀▶ para aceder e ajustar a nitidez do ecrã.
Gama	Prima o botão de cursor ◀▶ para aceder e ajustar a correcção de gama do ecrã.
Temperatura da cor	Prima o botão de cursor ◀▶ para aceder e ajustar a temperatura da cor.
Vídeo AGC	Prima o botão de cursor ◀▶ para aceder e activar ou desactivar o Controlo de Ganho Automático para a fonte de entrada de vídeo.
Saturação de vídeo	Prima o botão de cursor ◀▶ para aceder e ajustar a saturação da cor.
Tonalidade de vídeo	Prima o botão de cursor ◀▶ para aceder e ajustar a matiz/tonalidade de vídeo.

## Gestor de cor

Prima o botão **Menu** para aceder ao menu **OSD (Menu OSD)**. Prima ◀▶ para ir para o menu **Image (Imagem)**. Prima ▼▲ para aceder ao menu do **Gestor de cor** e depois prima **Enter** ou ▶. Prima ▼▲ para se deslocar para cima e para baixo no menu do **Gestor de cor**.



ITEM	DESCRIÇÃO
Vermelho	Selecione para entrar no gestor de cor vermelha. Prima os botões ◀▶ para ajustar a Tonalidade, Saturação e Ganho.
Verde	Selecione para entrar no gestor de cor verde. Prima os botões ◀▶ para ajustar a Tonalidade, Saturação e Ganho.
Azul	Selecione para entrar no gestor de cor azul. Prima os botões ◀▶ para ajustar a Tonalidade, Saturação e Ganho.
Ciano	Selecione para entrar no gestor de cor ciano. Prima os botões ◀▶ para ajustar a Tonalidade, Saturação e Ganho.
Magenta	Selecione para entrar no gestor de cor magenta. Prima os botões ◀▶ para ajustar a Tonalidade, Saturação e Ganho.
Amarelo	Selecione para entrar no gestor de cor amarela. Prima os botões ◀▶ para ajustar a Tonalidade, Saturação e Ganho.
Branco	Selecione para entrar no gestor de cor branca. Prima os botões ◀▶ para ajustar as cores Vermelha, Verde e Azul.



## Menu Definições 1

Prima o botão **MENU** para abrir o menu **OSD**. Prima o botão de cursor ◀▶ para aceder ao menu **Definições 1**. Prima o botão de cursor ▲▼ para se deslocar para cima e para baixo no menu **Definições 1**. Prima ◀▶ para aceder e alterar os valores das definições.



ITEM	DESCRIÇÃO
Fonte	Prima o botão de cursor ◀▶ para aceder o menu Fonte. Fonte de entrada de referência seleccionada (IV / Teclado).
Projeção	Prima o botão de cursor ◀▶ para aceder e escolher um dos quatro métodos de projecção:
Proporção	Prima o botão de cursor ◀▶ para aceder e ajustar a relação de aspecto do vídeo.
Distorção trapezóide	Prima o botão de cursor ◀▶ para aceder e ajustar a distorção da imagem.
Zoom digital	Prima o botão de cursor ◀▶ para aceder e ajustar o menu de Zoom digital.
Áudio	Prima ◀ (Enter) / ▶ para aceder ao menu Áudio. Consulte a secção <i>Áudio</i> na página 26.
Avançado 1	Prima ◀ (Enter) / ▶ para aceder ao menu Avançado 1. Consulte a secção <i>Funcionalidades de Avançado 1</i> na página 27.
Avançado 2	Prima ◀ (Enter) / ▶ para aceder ao menu Avançado 2. Consulte a secção <i>Funcionalidades de Avançado 2</i> na página 29.

## Áudio

Prima o botão **Menu** para aceder ao menu **OSD (Menu OSD)**. Prima ◀▶ para aceder ao menu **Definições 1**. Prima ▼▲ para aceder ao menu **Áudio** e depois prima **Enter** ou ▶. Prima ▼▲ para subir ou descer no menu **Áudio**.

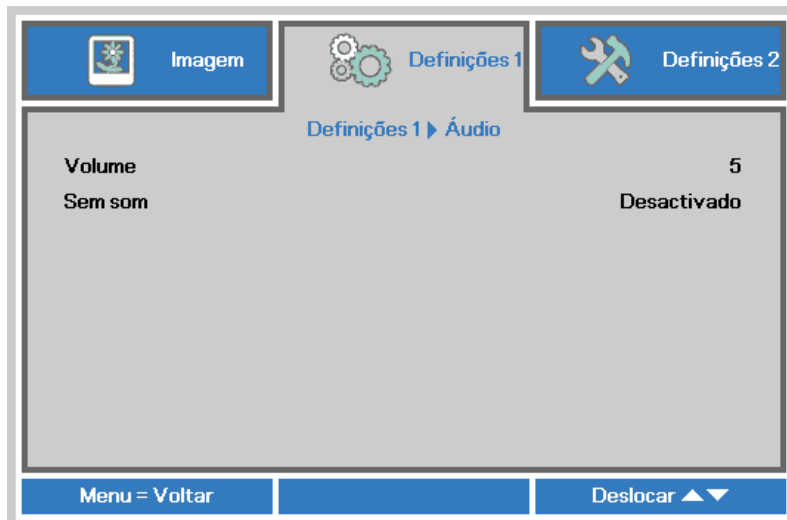

ITEM	DESCRIÇÃO
Volume	Prima o botão de cursor ◀▶ para aceder e ajustar o volume de áudio.
Sem som	Prima o botão de cursor ◀▶ para aceder e ligar ou desligar o altifalante.

## Funcionalidades de Avançado 1

Prima o botão **Menu** para aceder ao menu **OSD** (Menu OSD). Prima ◀▶ para aceder ao menu **Definições 1**. Prima ▲▼ para aceder ao menu **Avançado 1** e depois prima **Enter** ou ▶. Prima ▲▼ para se deslocar para cima e para baixo no menu **Avançado 1**. Prima ◀▶ para aceder e alterar os valores da definição.



ITEM	DESCRIÇÃO
Idioma	Prima o botão de cursor ◀▶ para aceder e seleccionar um menu de localização diferente.
Bloqueio de segurança	Prima o botão de cursor ◀▶ para aceder e activar ou desactivar a função de bloqueio de segurança.
Cor em branco	Prima o botão de cursor ◀▶ para aceder e seleccionar uma cor diferente para o ecrã vazio.
Logótipo de arranque	Prima o botão do cursor ◀▶ para aceder e activar ou desactivar o logótipo de arranque.
Legendas de áudio	Prima o botão de cursor ◀▶ para aceder e activar ou desactivar a opção legendas de áudio
Chave segurança	Prima o botão de cursor ◀▶ para aceder e activar ou desactivar a utilização das bloqueio de teclado. <b>Nota:</b> Mantenha premido o botão de cursor ▼ durante 5 segundos para desbloquear os botões
Configuração de 3D	Prima ◀ (Enter) / ▶ para aceder ao menu 3D. Consulte a página 28 para obter mais informações sobre <i>Configuração de 3D</i> .
Captura de ecrã	Prima ◀ (Enter) / ▶ para capturar o ecrã e aguarde enquanto a imagem é guardada. A imagem será automaticamente exibida no próximo arranque.

### Nota:

Para utilizar a função 3D, active primeiro a opção Reproduzir Filme nas definições de 3D no Menu 3D do seu dispositivo de DVD.

### Configuração de 3D

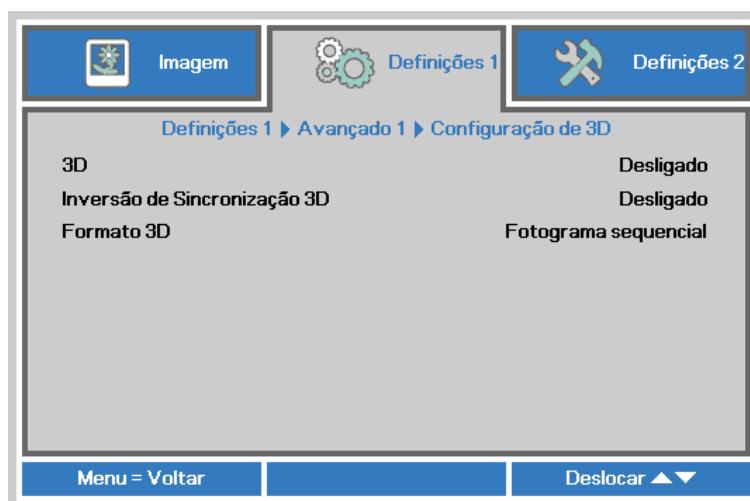

ITEM	DESCRIÇÃO
3D	Prima o botão de cursor ◀▶ para aceder e seleccionar um modo de 3D diferente.
Inversão de Sincronização 3D	Prima o botão de cursor ◀▶ para aceder e activar ou desactivar a Inversão de Sincronização 3D.
Formato 3D	Prima o botão de cursor ◀▶ para aceder e activar ou desactivar um Formato 3D diferente.

**Nota:**

1. O item 3D do menu OSD estará desactivado se não existir uma fonte 3D adequada. Esta é a predefinição.
2. Quando o projector estiver ligado a uma fonte 3D adequada, será possível seleccionar o item 3D do menu OSD.
3. Utilize óculos 3D para visualizar imagens em 3D.
4. É necessário conteúdo 3D de um DVD em 3D ou ficheiro multimédia em 3D.
5. É necessário activar a fonte 3D (alguns conteúdos de um DVD em 3D poderão incluir uma funcionalidade para activar ou desactivar o 3D).
6. São necessários óculos DLP link 3D ou óculos estereoscópicos IV 3D. Com os óculos estereoscópicos IV 3D, é necessário instalar um controlador no seu PC e utilizar um emissor USB.
7. É necessário que o modo 3D do menu OSD corresponda ao tipo de óculos (DLP link ou IV 3D).
8. Ligar os óculos. Geralmente, os óculos incluem um interruptor para ligar/desligar. Cada tipo de óculos possui as suas próprias instruções de configuração. Siga as instruções de configuração incluídas nos seus óculos para concluir o processo de instalação.

**Nota:**

Visto que os diferentes tipos de óculos (DLP link ou IV estereoscópicos) têm diferentes instruções de configuração, siga as instruções do guia para concluir o processo de configuração.

## Funcionalidades de Avançado 2

Prima o botão **Menu** para aceder ao menu **OSD** (Menu OSD). Prima ◀▶ para aceder ao menu **Definições 1**. Prima ▲▼ para aceder ao menu **Avançado 2** e depois prima **Enter** ou ▶. Prima ▲▼ para se deslocar para cima e para baixo no menu **Avançado 2**. Prima ◀▶ para aceder e alterar os valores da definição.



ITEM	DESCRIÇÃO
Padrão de teste	Prima o botão de cursor ◀▶ para aceder e seleccionar o padrão de teste interno.
Mudança de imagem H	Prima o botão de cursor ◀▶ para aceder e seleccionar a Deslocação H da imagem.
Mudança de imagem V	Prima o botão de cursor ◀▶ para aceder e seleccionar a Deslocação V da imagem.

## Menu Definições 2

Prima o botão **MENU** para abrir o menu **OSD**. Prima o botão de cursor ◀▶ para aceder ao menu **Definições 2**. Prima o botão de cursor ▲▼ para se deslocar para cima e para baixo no menu **Definições 2**.



ITEM	DESCRIÇÃO
Fonte automática	Prima o botão de cursor ◀▶ para aceder e activar ou desactivar a detecção automática da fonte de entrada.
Desligar sem sinal (min)	Prima o botão de cursor ◀▶ para aceder e activar ou desactivar o encerramento automático da lâmpada quando não houver sinal.
Ligar automaticamente	Prima o botão de cursor ◀▶ para aceder e activar ou desactivar a ligação automática do projector quando este estiver ligado à alimentação AC.
Modo da lâmpada	Prima o botão de cursor ◀▶ para seleccionar o modo da lâmpada mais brilhante ou menos brilhante para prolongar a vida útil da lâmpada. <b>Nota:</b> Observações sobre a função ECO Dinâmico de ImageCare™ 1. Não é possível desligar o projector quando o mesmo estiver ligado há menos de um minuto 2. Para proteger a lâmpada, quando for recebido um comando, o modo da lâmpada irá mudar para "Normal" e o sistema irá desligar automaticamente após 10 segundos
Repor tudo	Prima ◀ (Enter) / ▶ para repor os valores predefinidos de todas as definições.
Estado	Prima ◀ (Enter) / ▶ para aceder ao menu Estado. Consulte a página 31 para obter mais informações sobre <i>Estado</i> .
Avançado 1	Prima ◀ (Enter) / ▶ para aceder ao menu Avançado 1. Consulte a secção <i>Funcionalidades de Avançado 1</i> na página 32.
Avançado 2	Prima ◀ (Enter) / ▶ para aceder ao menu Avançado 2. Consulte a secção <i>Funcionalidades de Avançado 2</i> na página 44.

## Estado

Prima o botão de cursor ▲▼ para se deslocar para cima e para baixo no menu **Definições 2**.  
 Seleccione o menu **Estado** e prima **Enter** ou ► para aceder.



ITEM	DESCRIÇÃO
Fonte activa	Exibe a fonte de entrada activada.
Informação de vídeo	Exibe as informações de resolução/vídeo para a fonte de entrada RGB e padrão de cor para a fonte de entrada de Vídeo.
Duração da lâmpada (ECO, Normal)	Exibe a informação do tempo de utilização da lâmpada. (ECO, Normal)
Número de série	Mostra o número de série do produto.

## Funcionalidades de Avançado 1

Prima o botão **Menu** para aceder ao menu **OSD** (Menu OSD). Prima ◀▶ para aceder ao menu **Definições 2**. Prima ▲▼ para aceder ao menu **Avançado 1** e depois prima **Enter** ou ▶. Prima ▲▼ para se deslocar para cima e para baixo no menu **Avançado 1**. Prima ◀▶ para aceder e alterar os valores da definição.

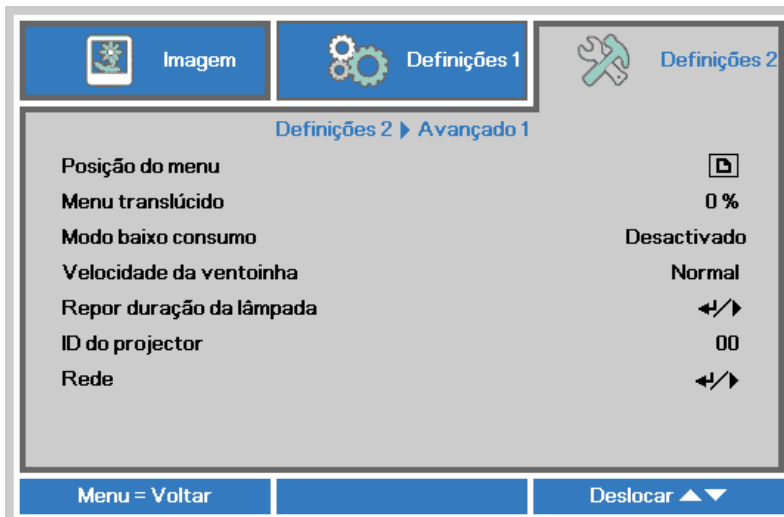

ITEM	DESCRIÇÃO
Posição do menu	Prima o botão de cursor ◀▶ para aceder e seleccionar uma localização diferente para o menu OSD.
Menu translúcido	Prima o botão de cursor ◀▶ para aceder e seleccionar um nível de transparência para o fundo do menu OSD.
Modo baixo consumo	Prima o botão de cursor ◀▶ para aceder e ligar ou desligar o Modo baixo consumo.
Velocidade da ventoinha	Prima o botão de cursor ◀▶ para aceder e alternar entre as velocidades da ventoinha Normal e Elevada. <b>Nota:</b> Recomendamos que seleccione a velocidade elevada em áreas com temperaturas elevadas, humidade elevada ou altitude elevada (superior a 1500m).
Repor duração da lâmpada	Este item deverá ser reajustado após a substituição da lâmpada. Consulte a página 33 para obter mais informações sobre <i>Repor duração da lâmpada</i> .
ID do Projector	Prima o botão do cursor ◀▶ para aceder e ajustar uma ID do projector com dois dígitos de 00 a 98.
Rede	Prima ◀ (Enter) / ▶ para aceder ao menu Rede. Consulte a página 33 para obter mais informações sobre a <i>Rede</i> .



### Repor duração da lâmpada

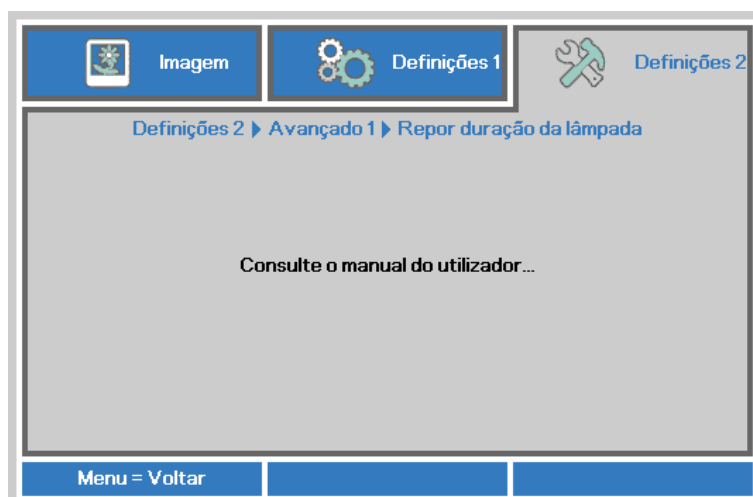

Consulte *Reiniciar o tempo da lâmpada* na página 48 para reiniciar o contador de tempo da lâmpada.

### Rede



ITEM	DESCRIÇÃO
Estado da rede	Mostra o estado da ligação de rede.
DHCP	Prima o botão de cursor ◀▶ para activar ou desactivar o DHCP. <b>Nota:</b> Se seleccionar DHCP Desligado, preencha os campos Endereço IP, Máscara de sub-rede, Gateway, e DNS.
Endereço IP	Introduza um endereço IP válido se o DHCP estiver desligado.
Máscara de sub-rede	Introduza uma Máscara de sub-rede válida se o DHCP estiver desligado.
Gateway	Introduza um endereço de Gateway válido se o DHCP estiver desligado.
DNS	Introduza um nome de DNS válido se o DHCP estiver desligado.
Aplicar	Prima ◀ (Enter) / ▶ para confirmar as definições.

## LAN\_RJ45

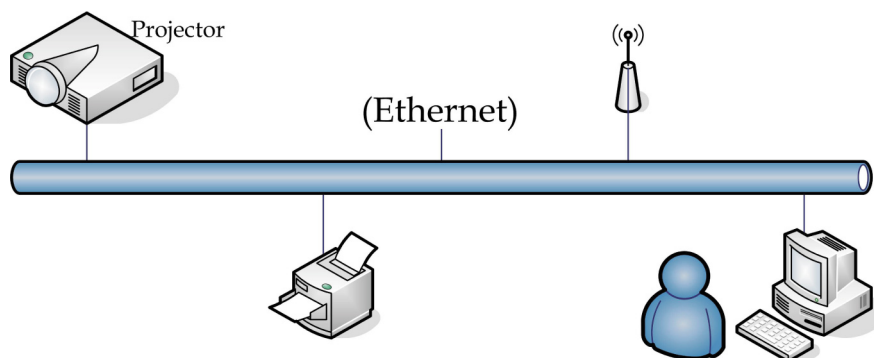

### Funcionalidades do terminal de LAN com fios

É igualmente possível monitorizar e controlar um projector à distância a partir de um PC (ou Portátil) através da rede LAN com fios. A compatibilidade com as caixas do controlo Crestron/AMX/Extron permite não apenas gerir o projector em rede, como também gerir a partir de um painel de controlo no ecrã de um PC (Portátil).

- ★ Crestron é uma marca comercial da Crestron Electronics, Inc. dos Estados Unidos da América.
- ★ Extron é uma marca comercial da Extron Electronics, Inc. dos Estados Unidos da América.
- ★ AMX é uma marca comercial da AMX LLC dos Estados Unidos da América.
- ★ Foi efectuado pedido do registo de marca e logótipo do PJLink pela JBMIA no Japão, Estados Unidos da América e outros países.

### Dispositivos externos suportados

Este projector é suportado pelos comandos específicos do controlador da Crestron Electronics e software relacionado (por ex., RoomView ®).

<http://www.crestron.com/>

Este projector é suportado por AMX (Device Discovery).

<http://www.amx.com/>

Este projector é compatível com dispositivos Extron.

<http://www.extron.com/>

Este projector suporta todos os comandos PJLink Class1 (Versão 1.00).

<http://pjlink.jbmia.or.jp/english/>

Para obter mais informações sobre os tipos de dispositivos externos que podem ser ligados à porta LAN/RJ45 e permitem controlar remotamente o projector, assim como os comandos de controlo para cada dispositivo externo, contacte directamente a equipa de assistência técnica.

### LAN RJ45

1. Ligue um cabo RJ45 às portas RJ45 do projector e do PC (computador portátil).

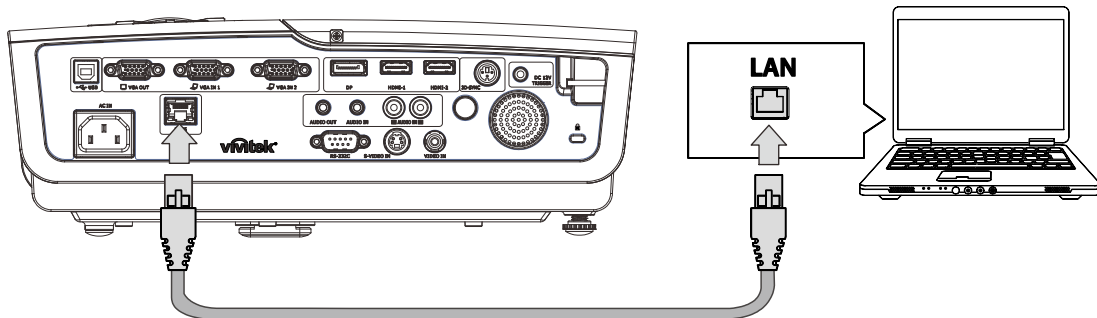

2. No PC (Portátil), seleccione **Iniciar** → **Painel de Controlo** → **Ligações de rede**.

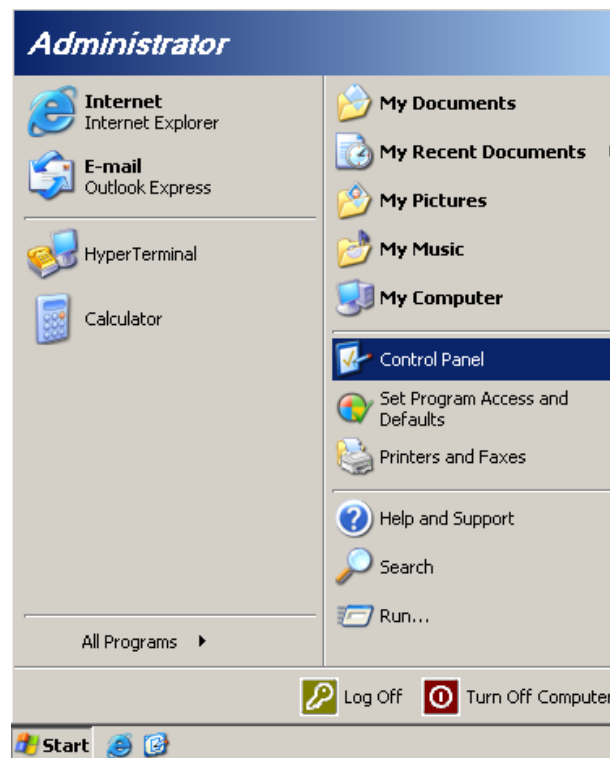

3. Clique com o botão direito do rato em **Ligação de área local**, e seleccione **Propriedades**.

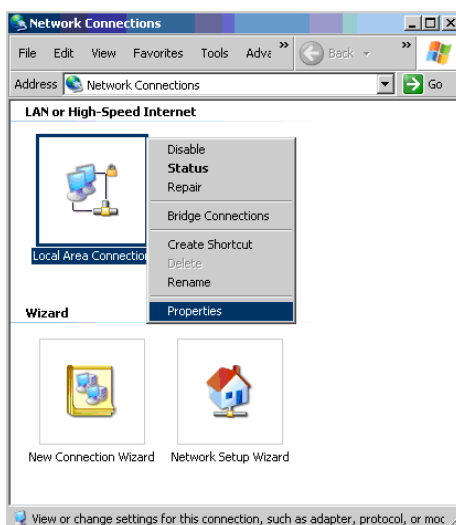

4. Na janela **Propriedades**, seleccione o separador **Geral**, e seleccione **Protocolo de Internet (TCP/IP)**.
5. Clique em **Propriedades**.

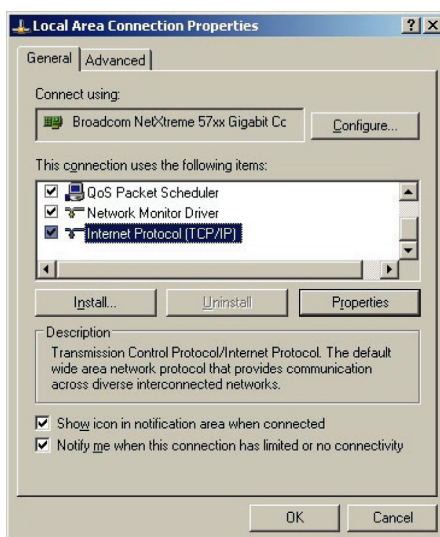

6. Clique em **Utilizar o seguinte endereço IP** e preencha o endereço IP e a Máscara de sub-rede, depois clique em **OK**.

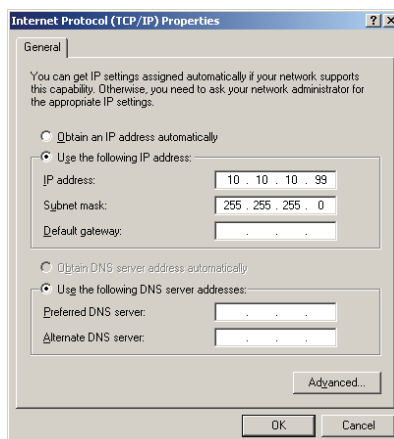

7. Prima o botão **Menu** no projector.
8. Seleccione **Definições 2** → **Avançado 1** → **Rede**
9. Depois de aceder ao menu **Rede**, digite o seguinte:
  - ▶ DHCP: Desactivado
  - ▶ Endereço IP: 10.10.10.10
  - ▶ Máscara de sub-rede: 255.255.255.0
  - ▶ Gateway: 0.0.0.0
  - ▶ Servidor DNS: 0.0.0.0
10. Prima **↵** (Enter) / **▶** para confirmar as definições.  
Abra o navegador web  
(por exemplo, Microsoft Internet Explorer com o Adobe Flash Player 9.0 ou superior).

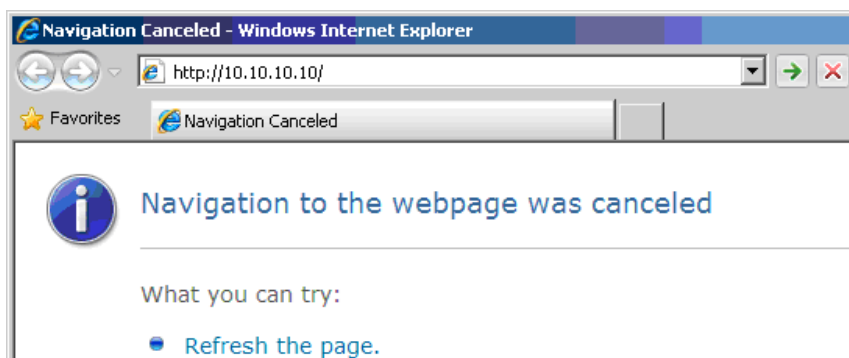

11. Na barra de endereço, introduza o endereço IP: 10.10.10.10.
12. Prima **↵** (Enter) / **▶**.

O projector está configurado para gestão remota. A função LAN/RJ45 será exibida da seguinte forma.

Model Name	
<b>System</b>	
System Status	Power On
Display Source	No Source
Lamp Hours	2
Display Mode	Presentation
Error Status	No Error
<b>LAN Status</b>	
IP address	10.10.10.10
Subnet mask	255.255.0.0
Default gateway	0.0.0.0
DNS Server	0.0.0.0
MAC address	
<b>Version</b>	
LAN Version	
F/W Version	



**CRESTRON** Expansion Options

Crestron Control	Projector	User Password
IP Address <input type="text"/>	Projector Name <input type="text" value="PJ01"/>	<input type="checkbox"/> Usr Enabled
IP ID <input type="text"/>	Location <input type="text" value="RM01"/>	Password <input type="text"/>
Control Port <input type="text"/>	Assigned To <input type="text" value="Sir"/>	Confirmed <input type="text"/>
<input type="button" value="Control Set"/>	<input type="button" value="Set"/>	<input type="button" value="Usr Set"/>
	Network Config <input type="checkbox"/> DHCP Enabled	Admin Password
	IP Address <input type="text" value="10.10.10.10"/>	<input type="checkbox"/> Adm Enabled
	Subnet Mask <input type="text" value="255.255.255.0"/>	Password <input type="text"/>
	Default Gateway <input type="text" value="0.0.0.0"/>	Confirmed <input type="text"/>
	DNS Server <input type="text" value="0.0.0.0"/>	<input type="button" value="Adm Set"/>
	<input type="button" value="Net Set"/>	
	<input type="button" value="Tools Exit"/>	

CATEGORIA	ITEM	COMPRIMENTO (CARACTERES)
Crestron Control	Endereço IP	15
	ID de IP	3
	Porta	5
Projector	Nome do projector	10
	Localização	10
	Atribuído a	10
Configuração da rede	DHCP (Activado)	(N/D)
	Endereço IP	15
	Máscara de sub-rede	15
	Gateway predefinido	15
	Servidor de DNS	15
Palavra-passe de utilizador	Activado	(N/D)
	Nova palavra-passe	10
	Confirmar	10
Palavra-passe de administrador	Activado	(N/D)
	Nova palavra-passe	10
	Confirmar	10

Para mais informações, visite <http://www.crestron.com>.

### Preparar alertas por e-mail

1. Certifique-se de que o utilizador consegue aceder à página inicial da função LAN RJ45 através do navegador Web (por exemplo, Microsoft Internet Explorer v6.01/v8.0).
2. Na página inicial da função LAN/RJ45, clique em **Definições de alerta**.

Model Name	System
System Status	Power On
Display Source	No Source
Lamp Hours	2
Display Mode	Presentation
Error Status	No Error
LAN Status	
IP address	10.10.10.10
Subnet mask	255.255.0.0
Default gateway	0.0.0.0
DNS Server	0.0.0.0
MAC address	
Version	
LAN Version	
F/W Version	

3. Por predefinição, as caixas de introdução das **Definições de alerta** estão vazias.

**Send E-Mail**

Enter the appropriate settings in the fields below:  
(Your SMTP server may not require a user name or password.)

SMTP Server:  Port:

User Name:

Password:

From:

To:

CC:

**E-mail Alert Options:**

Fan lock :  Over\_Heat:

Case Open:  Lamp Fail:

Lamp Hours Over:  Filter Hours Over:

Weekly Report:

4. Para Enviar alerta por e-mail, introduza o seguinte:
  - . O campo **SMTP** é o servidor de e-mail para enviar e-mail (protocolo SMTP). Este campo é obrigatório.
  - . O campo **Para** é o endereço de e-mail do destinatário (por exemplo, o administrador do projector). Este campo é obrigatório.
  - . O campo **Cc** envia uma cópia do alerta para o endereço de e-mail especificado. Este é um campo opcional (por exemplo, o assistente do administrador do projector).
  - . O campo **De** é o endereço de e-mail do remetente (por exemplo, o administrador do projector). Este campo é obrigatório.
  - . Seleccione as condições de alerta marcando as caixas desejadas.

The screenshot shows a web interface for configuring email alerts. At the top left is the Vivitek logo. Below it, there are three tabs: 'Projector Info', 'Alert Mail Settings', and 'Crestron'. The 'Alert Mail Settings' tab is selected. The main heading is 'Send E-Mail'. Below the heading, there is a note: 'Enter the appropriate settings in the fields below: (Your SMTP server may not require a user name or password.)'. The form contains the following fields and options:

- SMTP Server:** mail.corp.com
- Port:** 25
- User Name:** Sender.US
- Password:** [Redacted]
- From:** send@mail.corp.com
- To:** rcvr1@mail.corp.com
- CC:** rcvr2@mail.corp.com
- E-mail Alert Options:**
  - Fan lock :**  **Over\_Heat:**
  - Case Open:**  **Lamp Fail:**
  - Lamp Hours Over:**  **Filter Hours Over:**
  - Weekly Report:**

Buttons: 'Mail Server Apply', 'Mail Address Apply', 'Alert Option Apply', and 'Send Test Mail'.

**Nota:** Preencha todos os campos tal como especificado. O utilizador pode clicar em **Enviar e-mail de teste** para testar qual a definição correcta. Para enviar um alerta por e-mail com êxito, deverá seleccionar as condições de alerta e introduzir um endereço de e-mail válido.



## Função RS232 by Telnet

Para além do projector ligado à interface RS232 com comunicação “HyperTerminal” pelo controlo do comando RS232 dedicado, existe um controlo de comando RS232 alternativo, chamado “RS232 by TELNET” para a interface LAN/RJ45.

### Guia de consulta rápida para a função “RS232 by TELNET”

Verifique e obtenha o endereço IP no menu OSD do projector.

Certifique-se de que consegue aceder à página web do projector através do seu computador portátil/PC.

Certifique-se de que desactiva as definições do firewall do Windows no caso de a função “TELNET” estar a ser filtrada pelo computador portátil/PC.



Iniciar => Todos os programas => Acessórios => Linha de comandos

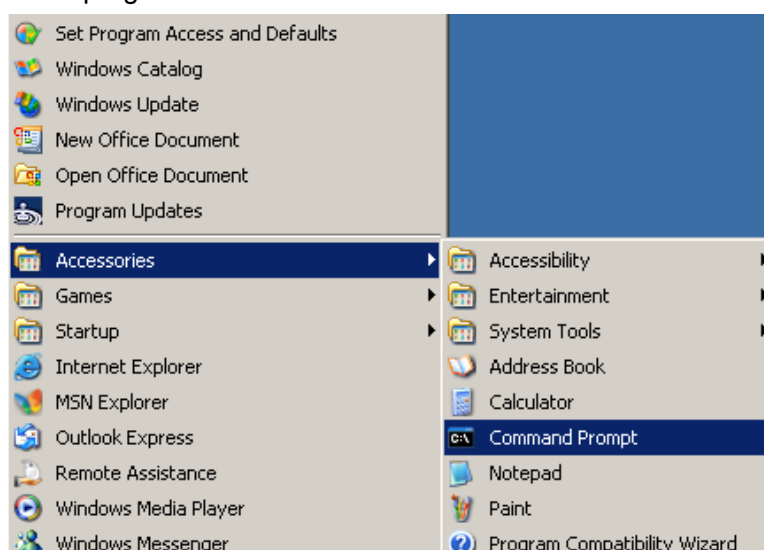

Introduza o formato do comando como abaixo exemplificado:

**telnet ttt.xxx.yyy.zzz 23** (tecla “Enter” premida)

(**ttt.xxx.yyy.zzz**: Endereço IP do projector)

Com a operação de ligação a Telnet concluída com êxito, o utilizador terá disponível o comando de RS232 e, ao premir a tecla Enter, o comando de RS232 estará operacional.

### Como activar a função TELNET no Windows VISTA / 7

A função “TELNET” não está incluída por predefinição na instalação do Windows VISTA. No entanto, o utilizador pode adquiri-la ao activar as funcionalidades do Windows.

Aceda ao Painel de controlo no Windows VISTA

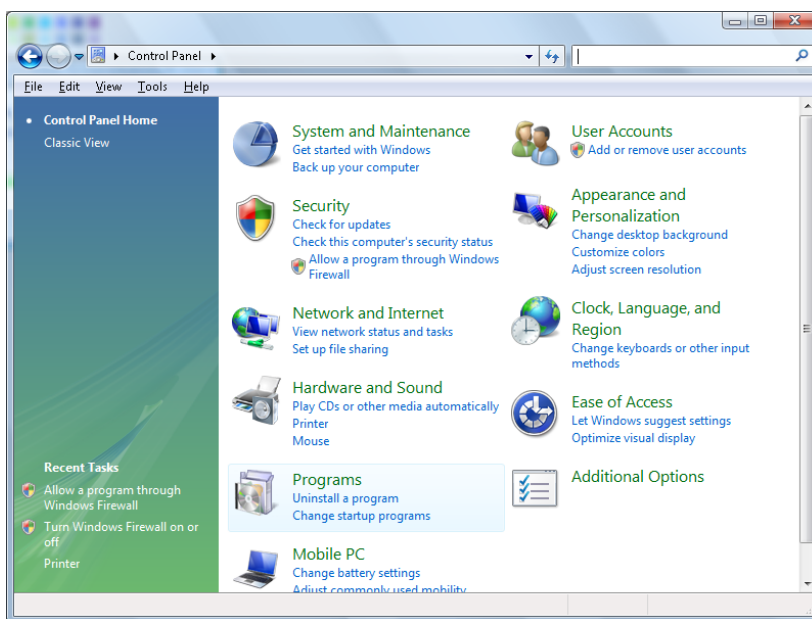

Clique em Programas

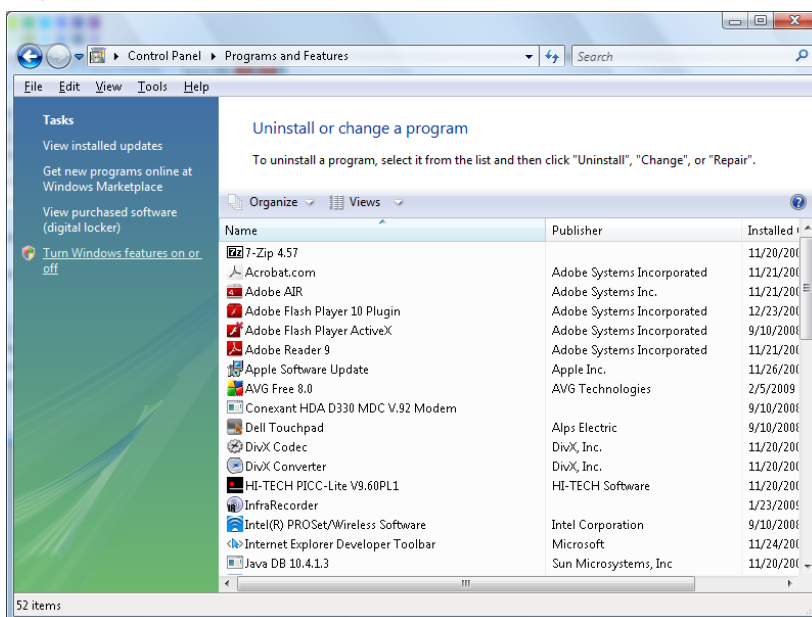

Selecione Activar ou desactivar funcionalidades do Windows para abrir

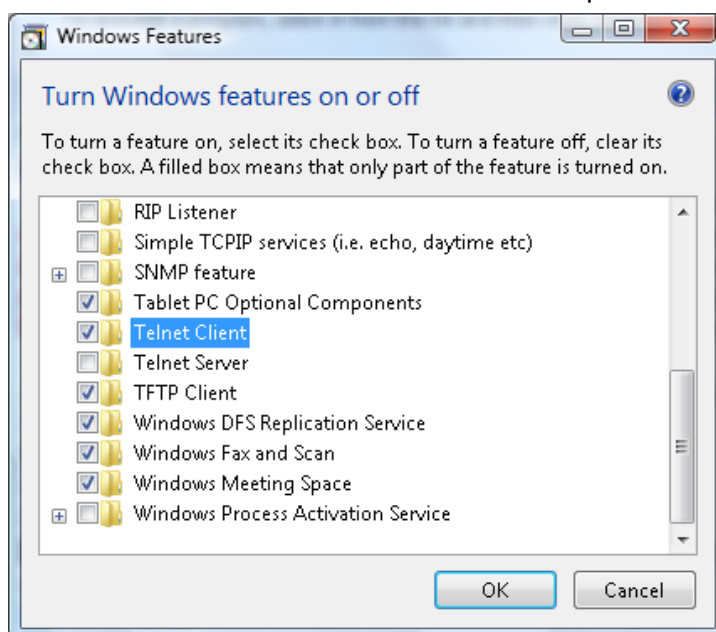

Selecione a opção Cliente Telnet e prima o botão OK.

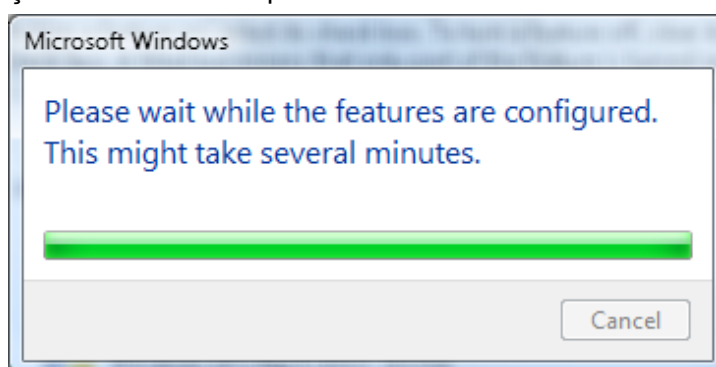

**Folha de especificações para “RS232 by TELNET”:**

1. Telnet: TCP
  2. Porta Telnet: 23  
(para mais detalhes, entre em contacto com o centro de assistência)
  3. Utilitário Telnet: Windows “TELNET.exe” (modo de consola)
  4. Desligar normalmente para controlo RS232 por Telnet: Feche o utilitário Telnet do Windows depois de estabelecida a ligação TELNET
  5. Limitação 1 para controlo Telnet: existem menos de 50 bytes para carga de rede sucessiva para aplicação de controlo Telnet.  
Limitação 2 para controlo Telnet: existem menos de 26 bytes para um comando RS232 completo para controlo Telnet.  
Limitação 3 para controlo Telnet: O atraso mínimo para o comando RS232 seguinte deverá ser superior a 200 (ms).
- (\* , no Windows XP, utilitário “TELNET.exe” incorporado, com tecla “Enter” premida será apresentado o código de nova linha e símbolo de retorno.)

## Funcionalidades de Avançado 2

Prima o botão **Menu** para aceder ao menu **OSD** (Menu OSD). Prima ◀▶ para aceder ao menu **Definições 2**. Prima ▲▼ para aceder ao menu **Avançado 2** e depois prima **Enter** ou ▶. Prima ▲▼ para se deslocar para cima e para baixo no menu **Avançado 2**. Prima ◀▶ para aceder e alterar os valores da definição.



ITEM	DESCRIÇÃO
Temporizador (min)	Prima o botão de cursor ◀▶ para aceder e definir os Minutos de inact. O projector desligará automaticamente após o período de tempo definido.
Filtro de fonte de entrada	Prima ◀ (Enter) / ▶ para aceder ao menu Filtro de fonte de entrada. Consulte a página 45 para obter mais informações sobre <i>Filtro de fonte de entrada</i> .

*Filtro de fonte de entrada*

Prima o botão **ENTER** para aceder ao submenu **Filtro de fonte de entrada**.



ITEM	DESCRIÇÃO
HDMI 1	Prima o botão de cursor ◀▶ para aceder e activar ou desactivar a fonte de entrada HDMI 1.
HDMI 2	Prima o botão de cursor ◀▶ para aceder e activar ou desactivar a fonte de entrada HDMI 2.
DP	Prima o botão de cursor ◀▶ para aceder e activar ou desactivar a fonte de entrada DisplayPort.
VGA 1	Prima o botão de cursor ◀▶ para aceder e activar ou desactivar a fonte de entrada VGA1.
VGA 2	Prima o botão de cursor ◀▶ para aceder e activar ou desactivar a fonte de entrada VGA2
S-Video	Prima o botão de cursor ◀▶ para aceder e activar ou desactivar a fonte de entrada S-Video.
Vídeo composto	Prima o botão de cursor ◀▶ para aceder e activar ou desactivar a fonte de entrada Vídeo composto.

## MANUTENÇÃO E SEGURANÇA

### Substituição da lâmpada de projecção

A lâmpada de projecção deve ser substituída quando se fundir. Deve ser substituída apenas por uma lâmpada de substituição certificada, que pode ser encomendado no seu revendedor local.

**Importante:**

- a. A lâmpada de projecção utilizada neste produto contém uma pequena quantidade de mercúrio.
- b. Não elimine este produto junto com o lixo doméstico.
- c. A eliminação deste produto deve ser feita de acordo com as normas das autoridades locais.

**Aviso:**

Desligue o projector e retire o cabo de alimentação pelo menos 30 minutos antes de substituir a lâmpada. O não cumprimento desta recomendação poderá originar queimaduras graves.

**Atenção:**

Em casos raros a lâmpada poderá queimar durante o funcionamento normal e causar a libertação de fragmentos ou pó de vidro pela abertura de ventilação traseira.

Não inale nem toque nos fragmentos ou pó de vidro. Se o fizer poderá causar ferimentos.

Mantenha sempre a face afastada da abertura de ventilação, para evitar a inalação de gases e o contacto com fragmentos de vidros da lâmpada.

Quando remover a lâmpada de um projector montado no tecto, certifique-se de que ninguém se encontra debaixo do projector. Os fragmentos de vidro poderão cair se a lâmpada se encontrar partida.



**SE A LÂMPADA EXPLODIR**

Se a lâmpada explodir, os gases e fragmentos poderão dispersar-se no interior do projector e serem expelidos pela abertura de exaustão de ar. Os gases contêm mercúrio tóxico.

Abra as janelas e portas para ventilação.

Se inalar gases ou fragmentos da lâmpada entrarem em contacto com os seus olhos ou boca, consulte imediatamente um médico.

1. Desaperte o parafuso existente na tampa do compartimento da lâmpada.

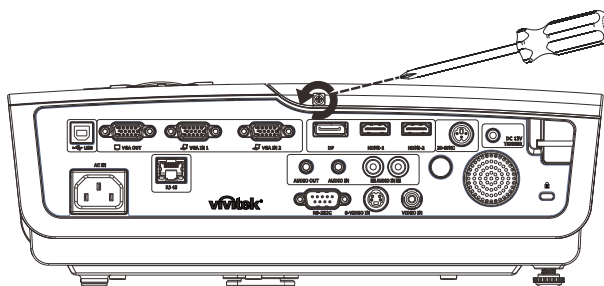

- 2.** Remova a tampa do compartimento da lâmpada.

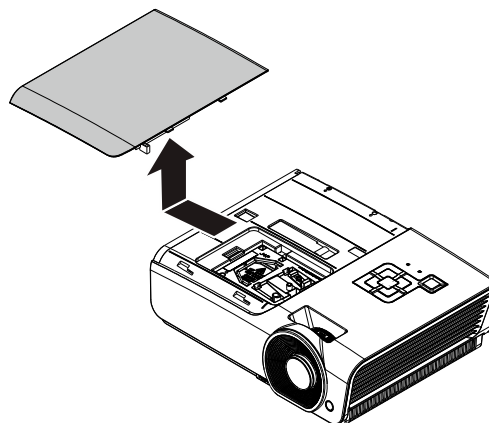

- 3.** Retire os três parafusos do módulo da lâmpada.

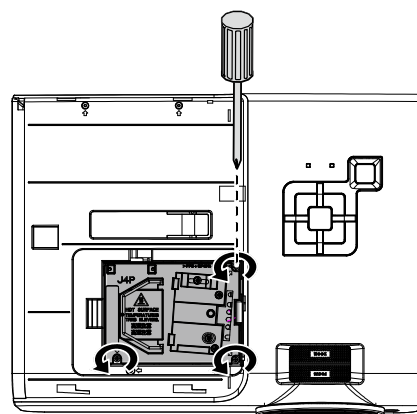

- 4.** Levante o módulo da lâmpada.

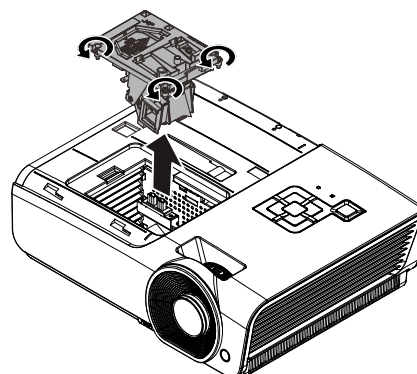

- 5.** Puxe firmemente pela pega do módulo para remover o módulo da lâmpada.

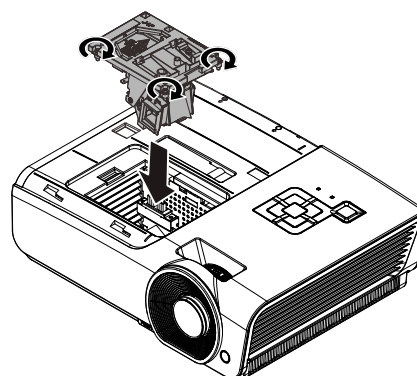

- 6.** Inverta os passos 1 a 5 para instalar o novo módulo da lâmpada.  
Durante a instalação, alinhe o módulo da lâmpada com o conector e certifique-se de que o módulo se encontra nivelado para evitar danos.

**Nopota:**

O módulo da lâmpada deverá ficar encaixado com segurança e o conector da lâmpada deverá ser correctamente ligado antes de apertar os parafusos.

## Reiniciar o tempo da lâmpada

Após a substituição da lâmpada deverá reiniciar o contador de tempo da lâmpada para zero. Consulte o seguinte procedimento:

1. Prima o botão **MENU** para abrir o menu OSD.
2. Prima o botão de cursor ◀▶ para aceder ao menu **Definições 2**. Prima o botão de cursor para aceder a **Avançado 1** e prima enter.

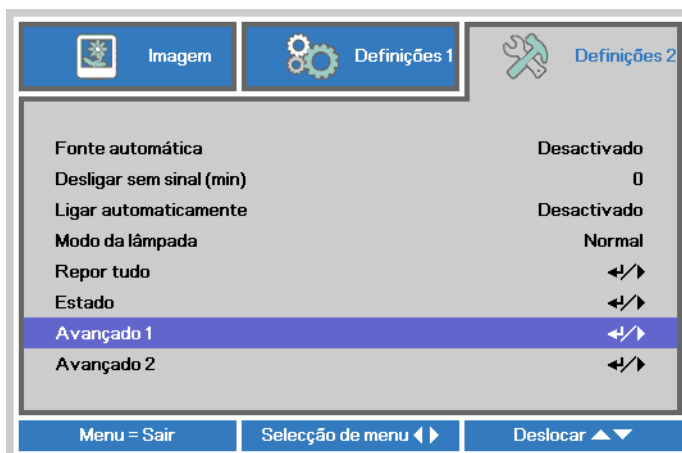

3. Prima o botão de cursor ▼▲ para aceder a **Repor duração da lâmpada**.

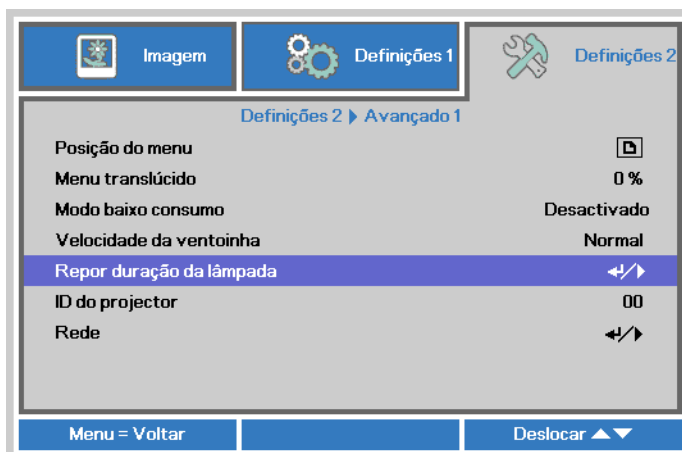

4. Prima o cursor ▶ ou o botão Enter.

Será exibida uma mensagem no ecrã.

5. Prima os botões ▼▲◀▶ para reiniciar o tempo da lâmpada.

6. Prima o botão **MENU** para regressar ao menu **Definições 2**.

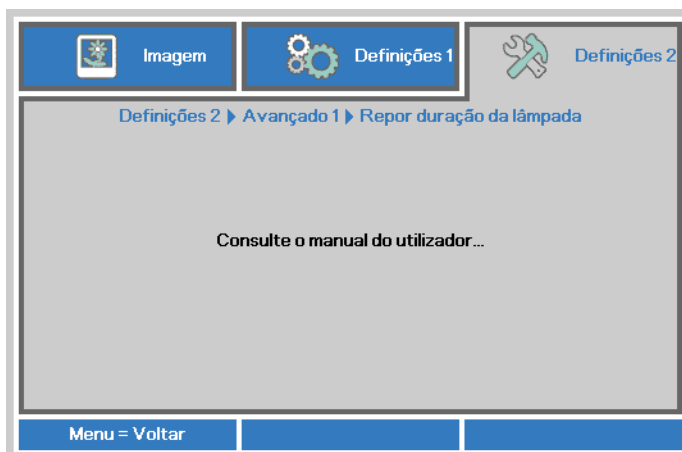



## Limpar o projector

A limpeza do projector para remover pó e sujidade ajudará a garantir um funcionamento sem problemas.

**Aviso:**

1. *Desligue o projector e retire o cabo de alimentação pelo menos 30 minutos antes de efectuar a limpeza. O não cumprimento desta recomendação poderá originar queimaduras graves.*
2. *Utilize apenas um pano húmido para efectuar a limpeza. Não permita a infiltração de água nas aberturas de ventilação do projector.*
3. *Caso ocorra a infiltração de uma pequena quantidade de água durante a limpeza, desligue o cabo de alimentação e deixe o projector num espaço com boa ventilação durante várias horas antes de o utilizar novamente.*
4. *Caso ocorra a infiltração de uma grande quantidade de água, solicite assistência técnica.*

### Limpar a lente

Poderá comprar líquido de limpeza de lentes ópticas na maioria das lojas de material electrónico. Consulte os passos seguintes para limpar a lente do projector.

1. Coloque um pouco de líquido de limpeza de lentes num pano macio. (Não aplique o líquido de limpeza directamente na lente).
2. Limpe suavemente a lente em movimentos circulares.

**Atenção:**

1. *Não utilize produtos de limpeza abrasivos ou solventes.*
2. *Para impedir a descoloração ou perda de brilho, evite aplicar líquido de limpeza na caixa do projector.*

### Limpar a caixa

Consulte os passos seguintes para limpar a caixa do projector.

1. Limpe o pó da caixa com um pano limpo e húmido.
2. Humedeça o pano com água quente e detergente suave (como o utilizado para lavar a loiça) e limpe a caixa.
3. Retire todo o detergente do pano e limpe novamente o projector.

**Atenção:**

*Para impedir a descoloração ou perda de brilho, não utilize produtos de limpeza abrasivos com álcool.*

## Utilizar o bloqueio Kensington® e a barra de segurança

### Utilizar o Bloqueio Kensington®

Se estiver preocupado com a segurança, prenda o projector a um objecto fixo utilizando o orifício de bloqueio Kensington e um cabo de segurança.

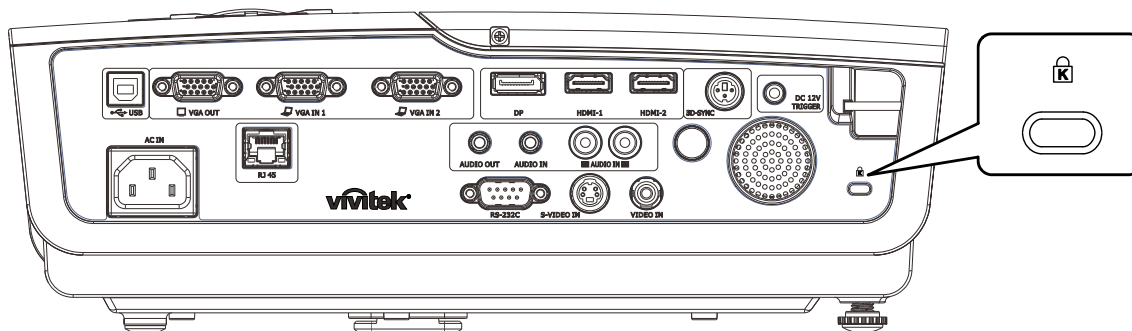

**Nota:**

Contacte o seu revendedor para obter detalhes acerca do cabo de segurança Kensington adequado.

O bloqueio de segurança corresponde ao sistema de segurança MicroSaver da Kensington. Se tiver algum comentário, contacte: Kensington, 2853 Campus Drive, San Mateo, CA 94403, E.U.A. Tel.: 800-535-4242, <http://www.Kensington.com>.

### Utilizar a barra de segurança

Além da função de protecção por palavra-passe e do bloqueio Kensington, a Barra de Segurança ajuda a proteger o projector contra remoção não autorizada. Consulte a imagem seguinte.

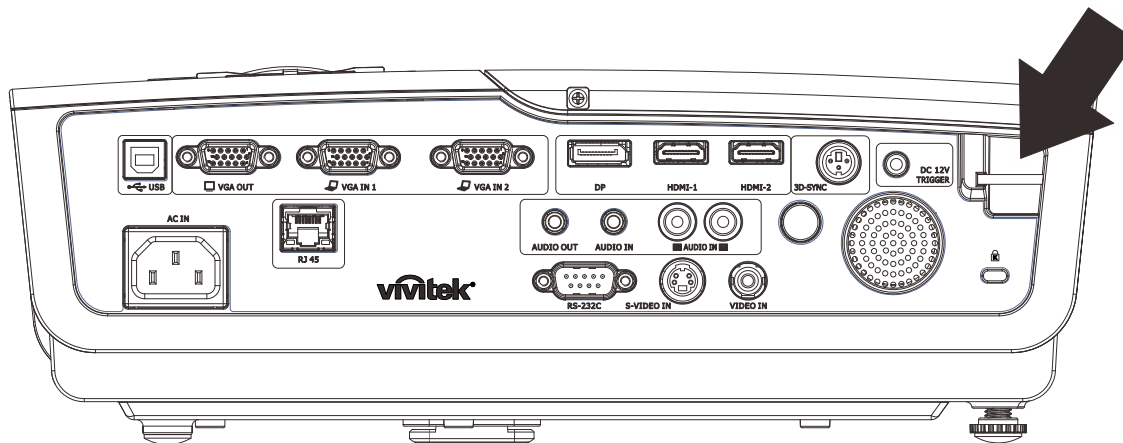

## RESOLUÇÃO DE PROBLEMAS

### Problemas e soluções comuns

Estas orientações oferecem sugestões para lidar com os problemas que possa encontrar durante a utilização do projector. Se o problema permanecer sem solução, contacte o seu revendedor para obter assistência.

Geralmente os problemas encontrados devem-se a algo tão simples quanto uma ligação incorrecta. Verifique os itens seguintes antes de avançar para soluções de problemas específicos.

- *Utilize outro dispositivo eléctrico para confirmar que a tomada eléctrica funciona correctamente.*
- *Certifique-se de que o projector está ligado.*
- *Certifique-se de que todas as ligações estão correctamente efectuadas.*
- *Certifique-se de que o dispositivo anexado está ligado.*
- *Certifique-se de que o PC ligado ao projector se encontra em modo de suspensão.*
- *Certifique-se de que o computador portátil ligado ao projector está configurado para monitor externo.*  
*(Isso é geralmente feito premindo uma combinação de teclas Fn no computador portátil).*

### Sugestões para resolução de problemas

Em todas as secções de problemas específicos, tente efectuar os passos na ordem sugerida. Isso poderá ajudar a resolver o problema mais rapidamente.

Tente identificar o problema, evitando assim a substituição de componentes sem defeito.

Por exemplo, se substituir as pilhas e o problema persistir, coloque novamente as pilhas originais e avance para o passo seguinte.

Registe os passos efectuados durante a resolução de problemas: As informações poderão ser úteis quando contactar o apoio técnico ou para informar os técnicos de assistência.

## Mensagens de erro LED

MENSAGENS DE CÓDIGO DE ERRO	LED DE ENERGIA AZUL	LED TEMP. VERMELHO	LED LÂMP. VERMELHO
Lâmpada preparada	ACTIVADO	DESACTIVADO	DESACTIVADO
Iniciar	ACTIVADO	DESACTIVADO	DESACTIVADO
Arrefecimento	ACTIVADO	DESACTIVADO	DESACTIVADO
Sobreaquecimento	DESACTIVADO	ACTIVADO	DESACTIVADO
Erro T1	3 intermitência	DESACTIVADO	1 intermitência
Erro do sensor térmico	4 intermitência	DESACTIVADO	DESACTIVADO
Erro G794	4 intermitência	DESACTIVADO	4 intermitência
Falha da lâmpada	5 intermitência	DESACTIVADO	DESACTIVADO
Sobreaquecimento do balastro	5 intermitência	DESACTIVADO	1 intermitência
Curto-circuito do balastro	5 intermitência	DESACTIVADO	2 intermitência
Fim de vida útil da lâmpada detectado	5 intermitência	DESACTIVADO	3 intermitência
A lâmpada não acendeu	5 intermitência	DESACTIVADO	4 intermitência
Lâmpada apagou durante o funcionamento	5 intermitência	DESACTIVADO	5 intermitência
A lâmpada apagou durante a fase de arranque	5 intermitência	DESACTIVADO	6 intermitência
Tensão da lâmpada demasiado baixa	5 intermitência	DESACTIVADO	7 intermitência
Falha do balastro	5 intermitência	DESACTIVADO	8 intermitência
Falha de comunicação do balastro	5 intermitência	DESACTIVADO	10 intermitência
Sobreaquecimento do balastro	5 intermitência	DESACTIVADO	11 intermitência
Falha de reactivação da lâmpada 1	5 intermitência	DESACTIVADO	12 intermitência
Falha de reactivação da lâmpada 2	5 intermitência	DESACTIVADO	13 intermitência
Falha da lâmpada 1	5 intermitência	DESACTIVADO	14 intermitência
Falha da lâmpada 2	5 intermitência	DESACTIVADO	15 intermitência
Erro da ventoinha 1	6 intermitência	DESACTIVADO	1 intermitência
Erro da ventoinha 2	6 intermitência	DESACTIVADO	2 intermitência
Erro da ventoinha 3	6 intermitência	DESACTIVADO	3 intermitência
Erro da ventoinha 4	6 intermitência	DESACTIVADO	4 intermitência
Caixa aberta	7 intermitência	DESACTIVADO	DESACTIVADO
Erro de DMD	8 intermitência	DESACTIVADO	DESACTIVADO
Erro da roda de cores	9 intermitência	DESACTIVADO	DESACTIVADO

Caso ocorra um erro, desligue o cabo de alimentação AC e aguarde um (1) minuto antes de reiniciar o projector. Se os LED de Alimentação ou da Lâmpada continuarem a piscar ou qualquer outra situação que não se encontre indicada na tabela anterior, contacte o centro de assistência.

## Problemas de Imagem

### **Problema: Não aparece nenhuma imagem no ecrã**

1. Verifique as definições do seu computador portátil ou PC.
2. Desligue todos os equipamentos e ligue-os novamente na ordem correcta.

**Problema: A imagem está desfocada**

1. Ajuste a **Focagem** do projector.
2. Prima o botão **Auto** no controlo remoto.
3. Certifique-se de que a distância do projector à tela está dentro do intervalo especificado.
4. Verifique se a lente do projector está limpa.

**Problema: A imagem é mais larga na parte superior ou inferior (efeito de trapezóide)**

1. Coloque o projector de forma a que esteja o mais perpendicular possível em relação ao ecrã.
2. Utilize o botão **Keystone (Distorção)** no controlo remoto para corrigir o problema.

**Problema: A imagem está invertida**

Verifique a definição de **Projectção** no menu **Definições 1** do OSD.

**Problema: A imagem apresenta riscas**

1. Ajuste as definições de **Frequência** e **Faixa** no menu **Imagem → Computador** do OSD para os valores predefinidos.
2. Para garantir que o problema não é causado pela placa gráfica do PC, ligue a outro PC.

**Problema: A imagem não tem contraste**

Ajuste a definição de **Contraste** no menu **Imagem** do OSD.

**Problema: A cor da imagem projectada não corresponde à imagem original.**

Ajuste as definições de **Temperatura da cor** e **Gama** no meu **Imagem → Avançado** do OSD.

## Problemas com a lâmpada

**Problema: Não há luz no projector**

1. Verifique se o cabo de alimentação está correctamente ligado.
2. Certifique-se de que a tomada eléctrica está em boas condições testando outro dispositivo eléctrico.
3. Reinicie o projector na ordem correcta e verifique se o LED de Energia está aceso.
4. Caso tenha substituído recentemente a lâmpada, verifique as ligações da lâmpada.
5. Substitua o módulo da lâmpada.
6. Volte a colocar a lâmpada antiga no projector e solicite a sua reparação.

**Problema: A lâmpada desliga-se**

1. As sobrecargas de energia podem fazer com que a lâmpada se desligue. Ligue novamente o cabo de alimentação. Quando o LED de Alimentação estiver ligado, prima o botão de alimentação.
2. Substitua o módulo da lâmpada.
3. Volte a colocar a lâmpada antiga no projector e solicite a sua reparação.

## Problemas com o controlo remoto

**Problema: O projector não responde ao controlo remoto**

1. Aponte o controlo remoto para o sensor do controlo remoto do projector.
2. Certifique-se de que não existe nenhum obstáculo entre o controlo remoto e o sensor.
3. Desligue todas as lâmpadas fluorescentes da sala.
4. Verifique a polaridade das pilhas.

5. Substitua a pilha.
6. Desligue outros dispositivos com infravermelhos próximo do projector.
7. Solicite a reparação do controlo remoto.

## Problemas de Áudio

### ***Problema: Não existe som***

1. Ajuste o volume no controlo remoto.
2. Ajuste o volume da fonte de áudio.
3. Verifique a ligação do cabo de áudio.
4. Teste a fonte de áudio com outros altifalantes.
5. Envie o projector para reparação.

### ***Problema: O som está distorcido***

1. Verifique a ligação do cabo de áudio.
2. Teste a fonte de áudio com outros altifalantes.
3. Envie o projector para reparação.

## Reparar o projector

Caso não consiga resolver o problema, deverá solicitar a reparação do projector. Embale o projector na embalagem original. Inclua uma descrição do problema e uma lista com os passos efectuados ao tentar solucionar o problema. As informações poderão ser úteis para os técnicos de assistência. Para obter assistência, devolva o projector ao local onde o mesmo foi adquirido.

## Perguntas e Respostas sobre HDMI

### ***P. Qual é a diferença entre um cabo HDMI "Normal" e um cabo HDMI de "Alta Velocidade"?***

Recentemente, a HDMI Licensing, LLC anunciou que os cabos devem ser testados como Normais ou de Alta Velocidade.

Os cabos HDMI Normais (ou de "categoria 1") foram testados para desempenhos de velocidades de 75Mhz ou até 2,25Gbps, o que equivale a um sinal 720p/1080i.

Os cabos HDMI de Alta velocidade (ou "categoria 2") foram testados para desempenhos a velocidades de 340Mhz ou até 10,2Gbps, que é a maior largura de banda actualmente disponível para um cabo HDMI e que suporta perfeitamente sinais 1080p, incluindo os que possuem profundidade de cor superior e/ou taxas de actualização superiores em relação à fonte. Os cabos de alta velocidade também suportam ecrãs de maior resolução, como os monitores de cinema WQXGA (resolução de 2560 x 1600).

### ***P. Como é que utilizo os cabos HDMI com comprimento superior a 10 metros?***

Existem muitos fabricantes de cabos HDMI que trabalham em soluções HDMI que prolongam a distância efectiva dos cabos de comprimento normal de 10 metros para comprimentos muito superiores. Estas empresas fabricam uma variedade de soluções que incluem cabos activos (electrónica activa incluída nos cabos que potencia e prolonga o sinal do cabo), repetidores, amplificadores, assim como cabos CAT5/6 e soluções de fibra óptica.

### ***P. Como é que distingo um cabo HDMI certificado?***

Todos os produtos HDMI requerem certificação pelo fabricante como parte da Especificação do Teste de Conformidade da HDMI. No entanto, podem haver instâncias em que alguns cabos portadores do logótipo HDMI estejam disponíveis sem serem devidamente testados. A HDMI Licensing, LLC investiga activamente estas instâncias para garantir que a marca registada HDMI é devidamente usada no mercado. Recomendamos que os consumidores comprem os cabos a fontes fidedignas.

Para mais informações, consulte <http://www.hdmi.org/learningcenter/faq.aspx#49>

## ESPECIFICAÇÕES

### Especificações

Modelo	D967	D966HD	D968U
Tipo de visualização	DMD, 0,7" XGA, Tipo A	DMD, 0,65" 1080p, S600	DMD, 0,67" WUXGA, Tipo A
Resolução	XGA (1024 x 768)	1080P (1920 x 1080)	WUXGA (1920x1200)
Distância de projecção	1 - 10 m	1,2 - 10 m	1 - 10 m
Tamanho do ecrã de projecção	23,4" - 300"	30" - 300"	24,3" - 308"
Lente de projecção	Zoom manual		
Taxa de zoom	1,15x	1,2x	1,2x
Correcção de distorção vertical	+/- 40 graus		
Métodos de projecção	Frontal, Posterior, Mesa/Tecto (posterior, frontal)		
Compatibilidade dos dados	VGA, SVGA, XGA, WXGA, SXGA, SXGA+, UXGA, WUXGA, Mac		
SDTV/EDTV/HDTV	480i, 576i, 480p, 576p, 720p, 1080i, 1080p		
Compatibilidade de vídeo	NTSC, PAL, SECAM		
Sinc. H	15, 31~91,4KHz		
Sinc. V	24~30Hz, 47~120Hz		
Certificação de segurança	FCC-B, cUL, UL, CE, CCC, KC, PSB, PCT, CB, ICES-300, UL (Argentina), Marca Ecológica de Taiwan, Etiqueta ECO China		
Temperatura de funcionamento	5° ~ 40°C		
Dimensões	332,8 mm (L) x 255 mm (P) x 114,6 mm (A)		
Entrada AC	AC Universal 100-240V		
Consumo de energia	300W (ECO), <0,5W(Suspensão) / 370W (Normal), <0,5W(Suspensão)		
Lâmpada	310W (Normal) / 245W (Eco)		
Altifalante	3W mono		
Terminais de entrada	Entrada VGA x 2		
	Display Port x 1		
	Composto x 1		
	S-Vídeo x 1		
	HDMI x 2		
Terminais de saída	Entrada de áudio RCA (E/D) x 1		
	Entrada de áudio (Ficha mini) x 1		
	Saída VGA (D-Sub de 15 pinos) x 1		
Terminais de controlo	Saída de áudio (Ficha mini) x 1		
	RS-232C		
	Sinc. 3D		
	Interruptor do ecrã: Conector CC x 1 (função de saída CC12V 200mA)		
Segurança	USB (Tipo mini B) - apenas para assistência técnica		
	RJ45		
	Bloqueio Kensington / Barra de segurança		

**Nota:** Para questões relacionadas com as especificações do produto, contacte o seu distribuidor local.



## Distância e tamanho da projecção

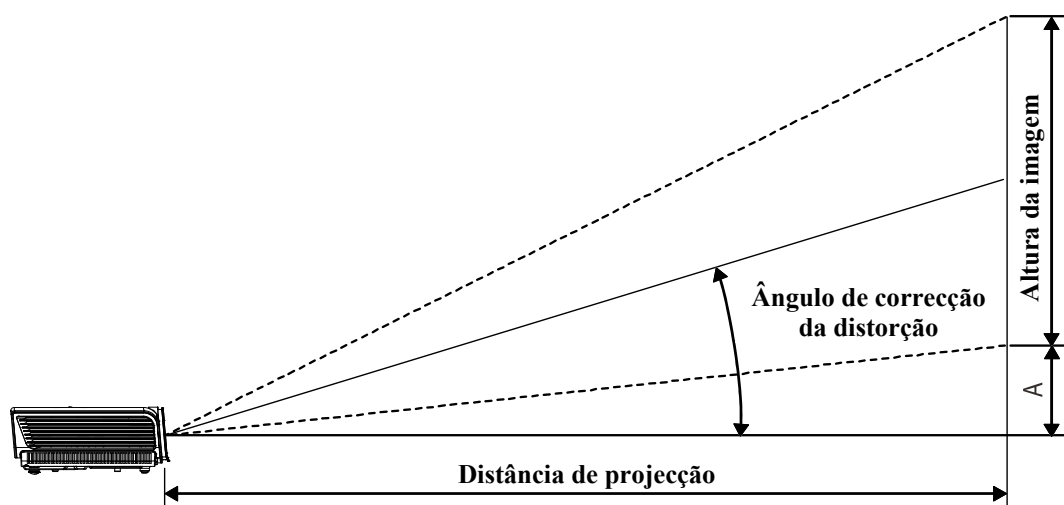

### Distância de Projecção e Tabela de Tamanhos

#### D967

Comprimento diagonal (polegadas)	Tamanho do Ecrã (pés)		Distância de projecção (mm)		Desvio (A) (mm)
	Largura	Altura	Panorâmico	Tele	
30	2,00	1,50	1097,3	1280,2	56,5
40	2,67	2,00	1463,0	1706,9	75,3
60	4,00	3,00	2194,6	2560,3	112,9
80	5,33	4,00	2926,1	3413,8	150,6
100	6,66	5,00	3657,6	4267,2	188,2
120	8,00	6,00	4389,1	5120,6	225,9
140	9,33	7,00	5120,6	5974,1	263,5
160	10,66	8,00	5852,2	6827,5	301,1
190	12,66	9,50	6949,4	8107,7	357,6
230	15,33	11,50	8412,5	9814,6	432,9
280	18,66	14,00	10241,3	—	527,0
300	19,99	15,00	10972,8	—	564,6

### D966HD

Comprimento diagonal (polegadas)	Tamanho do Ecrã (pés)		Distância de projecção (mm)		Desvio (A) (mm)
	Largura	Altura	Panorâmico	Tele	
30	2,18	1,23	—	1280,0	60,0
40	2,9	1,63	1400,0	1700,0	70,0
60	4,36	2,45	2100,0	2550,0	110,0
80	5,81	3,27	2800,0	3400,0	150,0
100	7,26	4,08	3500,0	4250,0	190,0
120	8,71	4,9	4200,0	5100,0	220,0
140	10,17	5,72	4900,0	5950,0	260,0
160	11,62	6,54	5600,0	6800,0	300,0
190	13,8	7,76	6650,0	8080,0	350,0
230	16,7	9,39	8040,0	9780,0	430,0
280	20,33	11,44	9790,0	—	520,0
300	21,78	12,25	10490,0	—	560,0

### D968U

Comprimento diagonal (polegadas)	Tamanho do Ecrã (pés)		Distância de projecção (mm)		Desvio (A) (mm)
	Largura	Altura	Panorâmico	Tele	
30	2,12	1,32	—	1137,3	33,9
40	2,83	1,77	1308,7	1516,4	45,2
60	4,24	2,65	1963,1	2274,5	67,8
80	5,65	3,53	2617,4	3032,7	90,5
100	7,06	4,42	3271,8	3790,9	113,1
120	8,48	5,30	3926,2	4549,1	135,7
140	9,89	6,18	4580,5	5307,2	158,3
160	11,30	7,06	5234,9	6065,4	180,9
190	13,42	8,39	6216,4	7202,7	214,9
230	16,25	10,16	7525,1	8719,1	260,1
280	19,78	12,36	9161,0	10614,5	316,6
300	21,19	13,25	9815,4	—	339,2

## Tabela de Temporizações

SINAL	RESOLUÇÃO	SINC. H. (KHz)	SINC. V. (Hz)	VÍDEO COMPOSTO / S-VIDEO	COMPONENTE	RGB (ANALÓGICO)	DP/HDMI (DIGITAL)
NTSC	—	15,734	60	○	—	—	—
PAL/SECAM	—	15,625	50	○	—	—	—
VESA	720 x 400	31,5	70,1	—	—	○	○
	720 x 400	37,9	85,04	—	—	○	○
	640 x 480	31,5	60,0	—	—	○	○
	640 x 480	37,9	72,8	—	—	○	○
	640 x 480	37,5	75,0	—	—	○	○
	640 x 480	43,3	85,0	—	—	○	○
	800 x 600	35,2	56,3	—	—	○	○
	800 x 600	37,9	60,3	—	—	○	○
	800 x 600	46,9	75,0	—	—	○	○
	800 x 600	48,1	72,2	—	—	○	○
	800 x 600	53,7	85,1	—	—	○	○
	800 x 600	76,3	120,0	—	—	○	○
	1024 x 768	48,4	60,0	—	—	○	○
	1024 x 768	56,5	70,1	—	—	○	○
	1024 x 768	60,0	75,0	—	—	○	○
	1024 x 768	68,7	85,0	—	—	○	○
	1024 x 768	97,6	120,0	—	—	○	○
	1152 x 864	67,5	75,0	—	—	○	○
	1280 x 720	45,0	60,0	—	—	○	○
	1280 x 720	90,0	120,0	—	—	○	○
	1280 x 768	47,4	60,0	—	—	○	○
	1280 x 768	47,8	59,9	—	—	○	○
	1280 x 800	49,7	59,8	—	—	○	○
	1280 x 800	62,8	74,9	—	—	○	○
	1280 x 800	71,6	84,9	—	—	○	○
	1280 x 800	101,6	119,9	—	—	○	○
	1280 x 1024	64,0	60,0	—	—	○	○
	1280 x 1024	80,0	75,0	—	—	○	○
	1280 x 1024	91,1	85,0	—	—	○	○
	1280 x 960	60,0	60,0	—	—	○	○
1280 x 960	85,9	85,0	—	—	○	○	
1366 x 768	47,7	60,0	—	—	○	○	
1400 x 1050	65,3	60,0	—	—	○	○	

SINAL	RESOLUÇÃO	SINC. H. (KHz)	SINC. V. (Hz)	VÍDEO COMPOSTO / S-VIDEO	COMPONENTE	RGB (ANALÓGICO)	DP/HDMI (DIGITAL)
	1440 x 900	55,9	60,0	—	—	○	○
	1440 x 900	70,6	75,0	—	—	○	○
	1600 x 1200	75,0	60	—	—	○	○
	1680 x 1050	64,7	59,9	—	—	○	○
	1680 x 1050	65,3	60,0	—	—	○	○
	1920 x 1200	74,0	60,0	—	—	○	○
	1920 x 1080	67,5	60,0	—	—	○	○
Apple Macintosh	640 x 480	35,0	66,7	—	—	○	○
	832 x 624	49,7	74,5	—	—	○	○
	1024 x 768	60,2	74,9	—	—	○	○
	1152 x 870	68,7	75,1	—	—	○	○
SDTV	480i	15,734	60,0	—	○	—	○
	576i	15,625	50,0	—	○	—	○
EDTV	576p	31,3	50,0	—	○	—	○
	480p	31,5	60,0	—	○	—	○
HDTV	720p	37,5	50,0	—	○	—	○
	720p	45,0	60,0	—	○	—	○
	1080i	33,8	60,0	—	○	—	○
	1080i	28,1	50,0	—	○	—	○
	1080p	27	24,0	—	○	—	○
	1080p	28	25,0	—	○	—	○
	1080p	33,7	30,0	—	○	—	○
	1080p	56,3	50,0	—	○	—	○
	1080p	67,5	60,0	—	○	—	○

○ : Frequência suportada

— : Frequência não suportada

★ A resolução nativa do ecrã é de 1920x1080 (1080P) / 1024x768(XGA)

Uma resolução diferente da resolução nativa pode apresentar um número irregular de texto ou linhas

★ A cor   significa apenas Visível. (apenas 4:3)

★ A cor   significa que poderá ocorrer algum ruído aceitável

★ A principal ferramenta de verificação de sincronização HDTV é o leitor de DVD, VG828 é secundário.

## Dimensões do projector

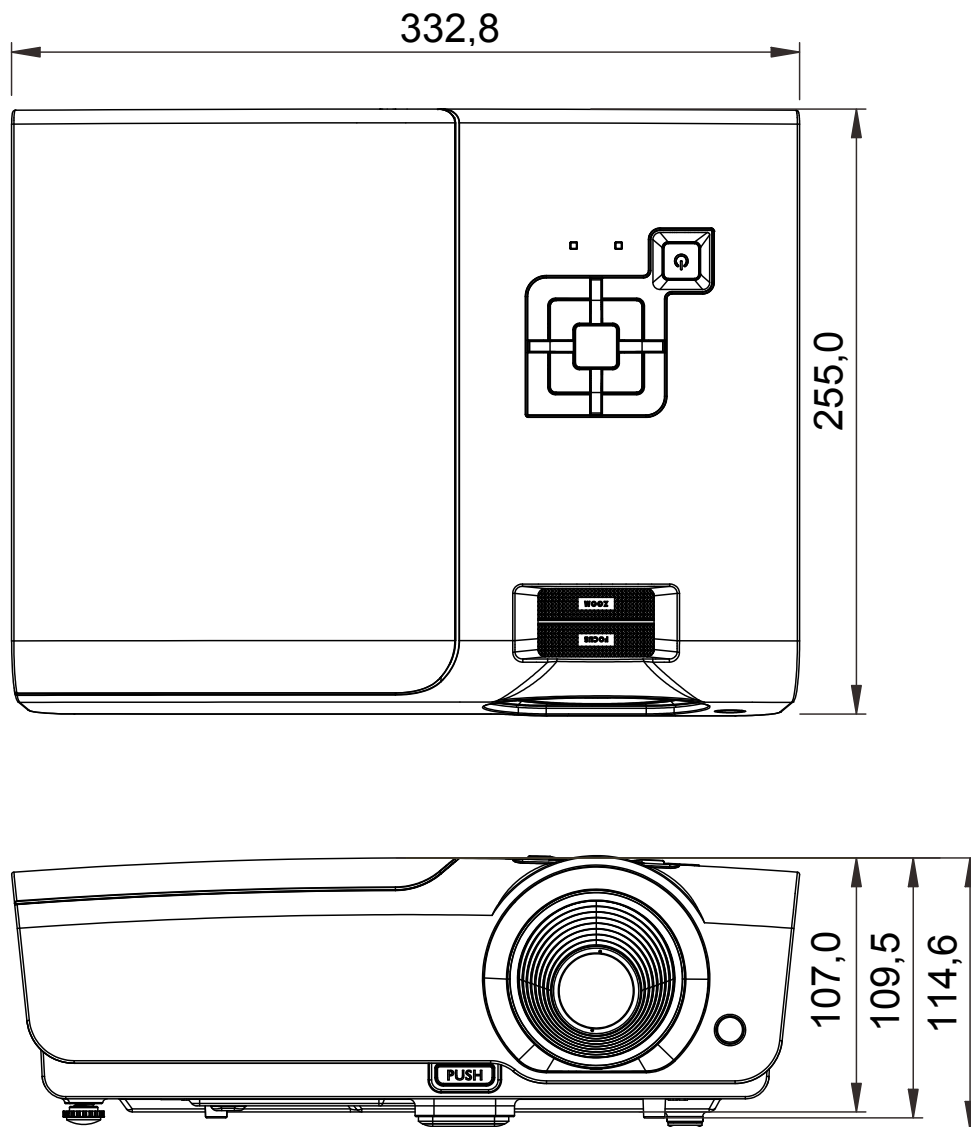

## CONFORMIDADE REGULAMENTAR

### Aviso da FCC

Este equipamento foi testado e verificou-se que está em conformidade com os limites estipulados para um dispositivo digital de Classe B, segundo o Artigo 15 das Normas da FCC. Estes limites foram concebidos para proporcionar uma protecção razoável contra interferências prejudiciais quando o equipamento é utilizado numa instalação comercial.

Este equipamento gera, utiliza e pode emitir energia de radiofrequência e, se não for instalado e utilizado de acordo com o manual de instruções, pode interferir prejudicialmente com as comunicações via rádio. A utilização deste equipamento numa área residencial pode provocar uma interferências prejudiciais devendo, neste caso, o utilizador corrigir as interferências decorrendo os custos por sua conta.

Quaisquer alterações ou modificações não aprovadas expressamente pelas partes responsáveis pela conformidade poderão impedir o utilizador de operar este equipamento.

### Canadá

Este dispositivo digital de Classe B está em conformidade com a norma canadiana ICES-003.

### Certificações de segurança

FCC-B, UL/cUL, UL, CE, CCC, KC, PSB, PCT, CB, ICES-300, UL (Argentina),  
Marca Ecológica de Taiwan, Etiqueta ECO China

## Protocolo RS-232C

### Definição RS232

Taxa de Baud:	<b>9600</b>
Verificação de paridade:	<b>Nenhuma</b>
Bit de dados:	<b>8</b>
Bit de paragem:	<b>1</b>
Controlo de fluxo	<b>Nenhuma</b>

Atraso mínimo para o comando seguinte: **1ms**

### Estrutura do comando de controlo

	Código do cabeçalho	Código do comando	Código de dados	Código de fim
<b>HEX</b>		<b>Comando</b>	<b>Dados</b>	<b>0Dh</b>
<b>ASCII</b>	<b>"V"</b>	<b>Comando</b>	<b>Dados</b>	<b>CR</b>

### Comando de operação

<p><i>Nota:</i>  <i>XX=00-98, ID do projector, XX=99 para todos os projectores</i>  <i>Resultado de aprovação P=Aprovado / F=Reprovado</i>  <i>n: 0:Desactivar1: Activar/Valor(0~9999)</i></p>
--

Grupo de comando 00				
ASCII	HEX	Função	Descrição	Resultado de aprovação
VXXS0001	56h Xh Xh 53h 30h 30h 30h 31h 0Dh	Power On		P/F
VXXS0002	56h Xh Xh 53h 30h 30h 30h 32h 0Dh	Power Off		P/F
VXXS0003	56h Xh Xh 53h 30h 30h 30h 33h 0Dh	Resync		P/F
VXXG0004	56h Xh Xh 47h 30h 30h 30h 34h 0Dh	Get Lamp Hours		Pn/F
VXXS0005n	56h Xh Xh 53h 30h 30h 30h 35h nh 0Dh	Set Air filter timer	n=0~999999	P/F
VXXG0005	56h Xh Xh 47h 30h 30h 30h 35h 0Dh	Get Air filter timer	n=0~999999	Pn/F
VXXS0006	56h Xh Xh 53h 30h 30h 30h 36h 0Dh	System Reset		P/F
VXXG0007	56h Xh Xh 47h 30h 30h 30h 37h 0Dh	Get System Status	0: Reset 1:Standby 2:Operation 3:Cooling	Pn/F
VXXG0008	56h Xh Xh 47h 30h 30h 30h 38h 0Dh	Get F/W Version		Pn/F
VXXG0009	56h Xh Xh 47h 30h 30h 30h 39h 0Dh	Get Alter EMail		Pn/F
VXXS0009n	56h Xh Xh 53h 30h 30h 30h 39h nh 0Dh	Set Alter Email	<a href="mailto:n=xxxxxx@xxxx.xxx.xx">n=xxxxxx@xxxx.xxx.xx</a>	P/F

Grupo de comando 01				
ASCII	HEX	Função	Descrição	Valor de aprovação
VXXG0101	56h Xh Xh 47h 30h 31h 30h 31h 0Dh	Get Brightness	n=0~100	Pn/F
VXXS0101n	56h Xh Xh 53h 30h 31h 30h 31h nh 0Dh	Set Brightness	n=0~100	P/F
VXXG0102	56h Xh Xh 47h 30h 31h 30h 32h 0Dh	Get Contrast	n=0~100	Pn/F
VXXS0102n	56h Xh Xh 53h 30h 31h 30h 32h nh 0Dh	Set Contrast	n=0~100	P/F
VXXG0103	56h Xh Xh 47h 30h 31h 30h 33h 0Dh	Get Color	n=0~100	Pn/F
VXXS0103n	56h Xh Xh 53h 30h 31h 30h 33h nh 0Dh	Set Color	n=0~100	P/F
VXXG0104	56h Xh Xh 47h 30h 31h 30h 34h 0Dh	Get Tint	n=0~100	Pn/F
VXXS0104n	56h Xh Xh 53h 30h 31h 30h 34h nh 0Dh	Set Tint	n=0~100	P/F
VXXG0105	56h Xh Xh 47h 30h 31h 30h 35h 0Dh	Get Sharpness	0~31	Pn/F
VXXS0105n	56h Xh Xh 53h 30h 31h 30h 35h nh 0Dh	Set Sharpness	0~31	P/F
VXXG0106	56h Xh Xh 47h 30h 31h 30h 36h 0Dh	Get Color Temperature	0:Warm 1:Normal 2:Cold	Pn/F
VXXS0106n	56h Xh Xh 53h 30h 31h 30h 36h nh 0Dh	Set Color Temperature	0:Warm 1:Normal 2:Cold	P/F
VXXG0107	56h Xh Xh 47h 30h 31h 30h 37h 0Dh	Get Gamma	0:1.8 1:2.0 2:2.2 3:2.4 4:B&W 5:Linear	Pn/F
VXXS0107n	56h Xh Xh 53h 30h 31h 30h 37h nh 0Dh	Set Gamma	0:1.8 1:2.0 2:2.2 3:2.4 4:B&W 5:Linear	P/F

Grupo de comando 02				
ASCII	HEX	Função	Descrição	Valor de aprovação
VXXS0201	56h Xh Xh 53h 30h 32h 30h 31h 0Dh	Select RGB		P/F
VXXS0202	56h Xh Xh 53h 30h 32h 30h 32h 0Dh	Select RGB2		P/F
VXXS0203	56h Xh Xh 53h 30h 32h 30h 33h 0Dh	Select DVI		P/F
VXXS0204	56h Xh Xh 53h 30h 32h 30h 34h 0Dh	Select Video		P/F
VXXS0205	56h Xh Xh 53h 30h 32h 30h 35h 0Dh	Select S-Video		P/F
VXXS0206	56h Xh Xh 53h 30h 32h 30h 36h 0Dh	Select HDMI		P/F
VXXS0207	56h Xh Xh 53h 30h 32h 30h 37h 0Dh	Select BNC		P/F
VXXS0208	56h Xh Xh 53h 30h 32h 30h 38h 0Dh	Select Component		P/F
VXXS0209	56h Xh Xh 53h 30h 32h 30h 39h 0Dh	Select HDMI 2		P/F
VXXS0210	56h Xh Xh 53h 30h 32h 31h 30h 0Dh	Select DP		P/F



Grupo de comando 02				
ASCII	HEX	Função	Descrição	Valor de aprovação
VXXG0220	56h Xh Xh 47h 30h 32h 32h 30h 0Dh	Get Current Source	Return 1:RGB 2:RGB2 3:DVI 4:Video 5:S-Video 6:HDMI 7:BNC 8:Component 9:Display Port 10:.HDMI2	Pn/F

Grupo de comando 03				
ASCII	HEX	Função	Descrição	Valor de aprovação
VXXG0301	56h Xh Xh 47h 30h 33h 30h 31h 0Dh	Get Scaling	0:Fill 1:4:3 2:16:9 3:Letter Box 4:Native 5:2.35:1	Pn/F
VXXS0301n	56h Xh Xh 53h 30h 33h 30h 31h nh 0Dh	Set Scaling	0:Fill 1:4:3 2:16:9 3:Letter Box 4:Native 5:2.35:1	P/F
VXXG0302	56h Xh Xh 47h 30h 33h 30h 32h 0Dh	Blank		Pn/F
VXXS0302n	56h Xh Xh 53h 30h 33h 30h 32h nh 0Dh	Blank		P/F
VXXG0303	56h Xh Xh 47h 30h 33h 30h 33h 0Dh	Auto Keystone On		Pn/F
VXXS0303n	56h Xh Xh 53h 30h 33h 30h 33h nh 0Dh	Auto Keystone On		P/F
VXXG0304	56h Xh Xh 47h 30h 33h 30h 34h 0Dh	Freeze On		Pn/F
VXXS0304n	56h Xh Xh 53h 30h 33h 30h 34h nh 0Dh	Freeze On		P/F
VXXG0305	56h Xh Xh 47h 30h 33h 30h 35h 0Dh	Volume	n=0~10	Pn/F
VXXS0305n	56h Xh Xh 53h 30h 33h 30h 35h nh 0Dh	Volume	n=0~10	P/F
VXXG0306	56h Xh Xh 47h 30h 33h 30h 36h 0Dh	Treble	n=0~16	Pn/F
VXXS0306n	56h Xh Xh 53h 30h 33h 30h 36h nh 0Dh	Treble	n=0~16	P/F
VXXG0307	56h Xh Xh 47h 30h 33h 30h 37h 0Dh	Bass	n=0~16	Pn/F
VXXS0307n	56h Xh Xh 53h 30h 33h 30h 37h nh 0Dh	Bass	n=0~16	P/F
VXXG0308	56h Xh Xh 47h 30h 33h 30h 38h 0Dh	Projection Mode	0:Front 1:Rear 2:Ceiling 3:Rear+Ceiling	Pn/F
VXXS0308n	56h Xh Xh 53h 30h 33h 30h 38h nh 0Dh	Projection Mode	0:Front 1:Rear 2:Ceiling 3:Rear+Ceiling	P/F

Grupo de comando 03				
ASCII	HEX	Função	Descrição	Valor de aprovação
VXXG0309	56h Xh Xh 47h 30h 33h 30h 39h 0Dh	Set vertical keystone value	n=-40~+40	Pn/F
VXXS0309n	56h Xh Xh 53h 30h 33h 30h 39h nh 0Dh	Set vertical keystone value	n=-40~+40	P/F
VXXG0310	56h Xh Xh 47h 30h 33h 31h 30h 0Dh	Set horizontal keystone value	n=-20~+20	Pn/F
VXXS0310n	56h Xh Xh 53h 30h 33h 31h 30h nh 0Dh	Set horizontal keystone value	n=-20~+20	P/F
VXXG0311	56h Xh Xh 47h 30h 33h 31h 31h 0Dh	Adjust the zoom	n=-10~+10	Pn/F
VXXS0311n	56h Xh Xh 53h 30h 33h 31h 31h nh 0Dh	Adjust the zoom	n=-10~+10	P/F
VXXG0312	56h Xh Xh 47h 30h 33h 31h 32h 0Dh	Adjust the focus	n=-20~+20	Pn/F
VXXS0312n	56h Xh Xh 53h 30h 33h 31h 32h nh 0Dh	Adjust the focus	n=-20~+20	P/F
VXXG0313	56h Xh Xh 47h 30h 33h 31h 33h 0Dh	Adjust the vertical lens shift	n=-20~+20	Pn/F
VXXS0313n	56h Xh Xh 53h 30h 33h 31h 33h nh 0Dh	Adjust the vertical lens shift	n=-20~+20	P/F
VXXG0314	56h Xh Xh 47h 30h 33h 31h 34h 0Dh	Adjust the horizontal lens shift	n=-20~+20	Pn/F
VXXS0314n	56h Xh Xh 53h 30h 33h 31h 34h nh 0Dh	Adjust the horizontal lens shift	n=-20~+20	P/F
VXXG0315	56h Xh Xh 47h 30h 33h 31h 35h 0Dh	3D	0:Off 1:DLP-Link 2:IR	Pn/F
VXXS0315n	56h Xh Xh 53h 30h 33h 31h 35h nh 0Dh	3D	0:Off 1:DLP-Link 2:IR	P/F
VXXG0316	56h Xh Xh 47h 30h 33h 31h 36h 0Dh	3D Sync Invert	0:Off 1:On	Pn/F
VXXS0316n	56h Xh Xh 53h 30h 33h 31h 36h nh 0Dh	3D Sync Invert	0:Off 1:On	P/F
VXXG0317	56h Xh Xh 47h 30h 33h 31h 37h 0Dh	3D Format	0:Frame Packing 1:Top/Bottom 2:Side-By-Side 3:Frame Sequential	Pn/F
VXXS0317n	56h Xh Xh 53h 30h 33h 31h 36h nh 0Dh	3D Format	0:Frame Packing 1:Top/Bottom 2:Side-By-Side 3:Frame Sequential	P/F

Grupo de comandos 04 (Controlo remoto)				
ASCII	HEX	Função	Descrição	Valor de aprovação
VXXS0401	56h Xh Xh 53h 30h 34h 30h 31h 0Dh	UP arrow		P/F
VXXS0402	56h Xh Xh 53h 30h 34h 30h 32h 0Dh	DOWN arrow		P/F
VXXS0403	56h Xh Xh 53h 30h 34h 30h 33h 0Dh	LEFT arrow		P/F
VXXS0404	56h Xh Xh 53h 30h 34h 30h 34h 0Dh	RIGHT arrow		P/F
VXXS0405	56h Xh Xh 53h 30h 34h 30h 35h 0Dh	POWER		P/F

<b>Grupo de comandos 04 (Controlo remoto)</b>				
<b>ASCII</b>	<b>HEX</b>	<b>Função</b>	<b>Descrição</b>	<b>Valor de aprovação</b>
VXXS0406	56h Xh Xh 53h 30h 34h 30h 36h 0Dh	EXIT		P/F
VXXS0407	56h Xh Xh 53h 30h 34h 30h 37h 0Dh	INPUT		P/F
VXXS0408	56h Xh Xh 53h 30h 34h 30h 38h 0Dh	AUTO		P/F
VXXS0409	56h Xh Xh 53h 30h 34h 30h 39h 0Dh	KEYSTONE+		P/F
VXXS0410	56h Xh Xh 53h 30h 34h 31h 30h 0Dh	KEYSTONE-		P/F
VXXS0411	56h Xh Xh 53h 30h 34h 31h 31h 0Dh	MENU		P/F
VXXS0412	56h Xh Xh 53h 30h 34h 31h 32h 0Dh	STATUS		P/F
VXXS0413	56h Xh Xh 53h 30h 34h 31h 33h 0Dh	MUTE		P/F
VXXS0414	56h Xh Xh 53h 30h 34h 31h 34h 0Dh	ZOOM+		P/F
VXXS0415	56h Xh Xh 53h 30h 34h 31h 35h 0Dh	ZOOM-		P/F
VXXS0416	56h Xh Xh 53h 30h 34h 31h 36h 0Dh	BLANK		P/F
VXXS0417	56h Xh Xh 53h 30h 34h 31h 37h 0Dh	FREEZE		P/F
VXXS0418	56h Xh Xh 53h 30h 34h 31h 38h 0Dh	VOLUME+		P/F
VXXS0419	56h Xh Xh 53h 30h 34h 31h 39h 0Dh	VOLUME-		P/F
VXXS0420	56h Xh Xh 53h 30h 34h 32h 30h 0Dh	Enter		P/F

**Série D967 / D966HD / D968U**

Os nomes dos seguintes modelos pertencem à série D967 / D966HD / D968U:

D967	D966HD	D968U
D96GAA	D96FHDA A	D96HUAA
D96GAC	D96FHDAC	D96HUAB
D96GBC	D96FHDBC	D96HUAC
D96GCC	D96FHGCC	D96HUBC
D96GDC	D96FHDDC	D96HUCC
D96GEC	D96FHDEC	D96HUDC
D96GFC	D96FHDFC	D96HUEC
D96GGC	D96FHGGC	D96HUFC
D96GHC	D96FHGHC	D96HUGC
D96GIC	D96FHGIC	D96HUHC
D96GJC	D96FHGJC	D96HUIC
		D96HUJC

**Nota:**

Os nomes dos modelos poderão variar de acordo com as diferentes regiões e poderão não estar incluídos na lista acima. Para obter mais detalhes sobre a série e as especificações reais, contacte o revendedor ou o centro de assistência local.



[www.vivitekcorp.com](http://www.vivitekcorp.com)

---

©2011 Vivitek Corporation. All rights reserved. All trademarks are the property of their respective owners. All specifications are subject to change without prior notice.

201107